

## **Installatiehandleiding Rada Tec 710, elektronische urinoirspoelkraan**



Bestelnummer: 2.1931.360 (Art.nr. 710750)

Bestelnummer: 2.1931.361 (Art.nr.710760)

6 V =

# 1. Technische Gegevens

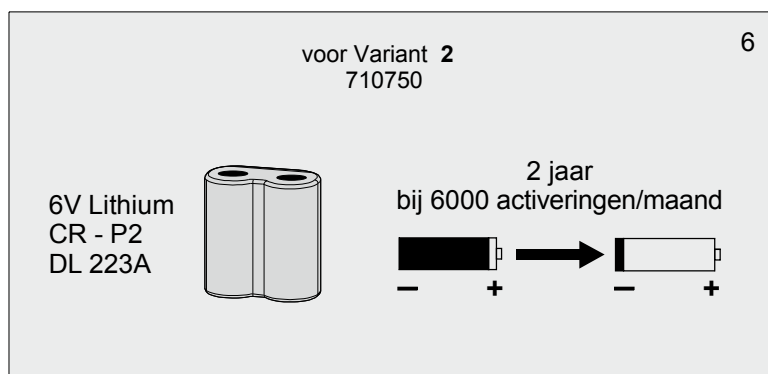
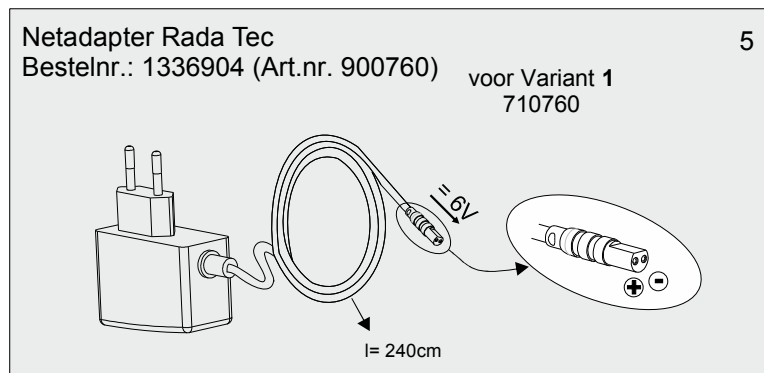
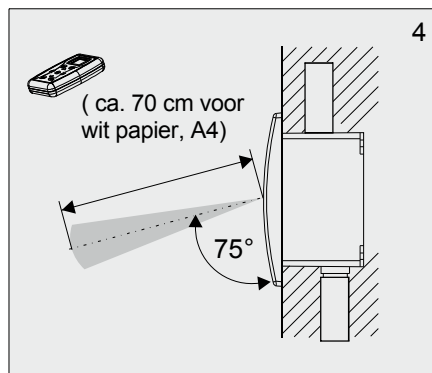
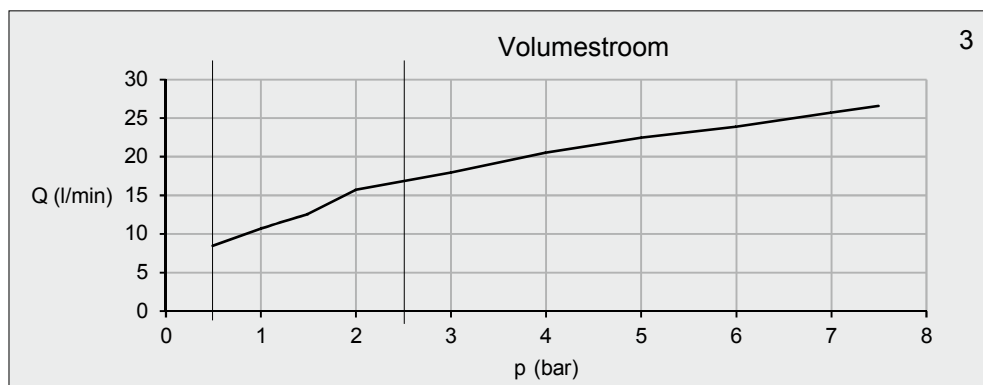
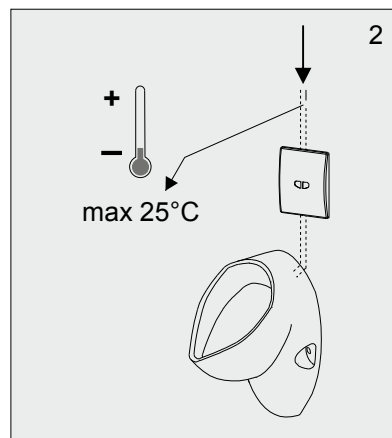
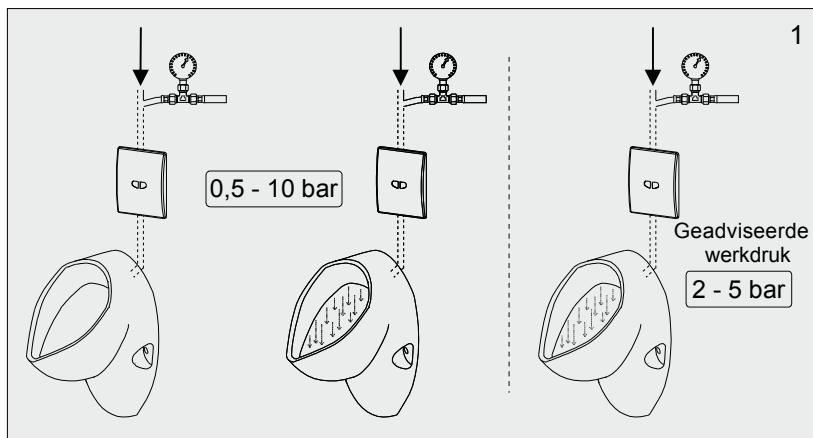

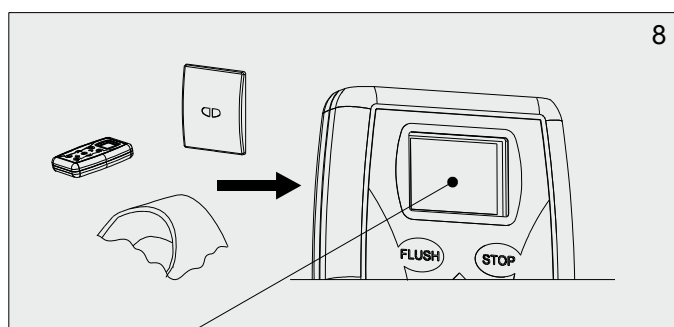

**Systeeminfo**

**Hygiënestatus**

9

**Sensorstand**

1. **Instellen spoeltijd:**
2. **Aantal keren gebruik:**  
Totaal aantal activeringen:
3. **Stoptijd**  
Huidige spoeltijd:  
Rest:
4. **Code-Nummer:**  
Software ID:

10

**Hygiënestatus**

Huidige instelling:  
Stagnatietijd:

**Fabrieksinstellingen:**

- Aanwezigheidsdetectie: UIT
- Voorspoeling: 0,8 sec.
- Spoeltijd: 4 sec.
- Naspoeling: UIT
- Intelligente cyclusspoeling: spoeltijd 4 sec. na 12 uur geen gebruik
- Stopfunctie: 3 min. (enkel m.b.v. programmerset)
- Lange stopfunctie: 6 uur (enkel m.b.v. programmeerset)
- Spoeling o.b.v. aantal gebruikers: na 1 gebruiker
- Spoeling o.b.v. tijd: UIT

## 2. Functiebeschrijving

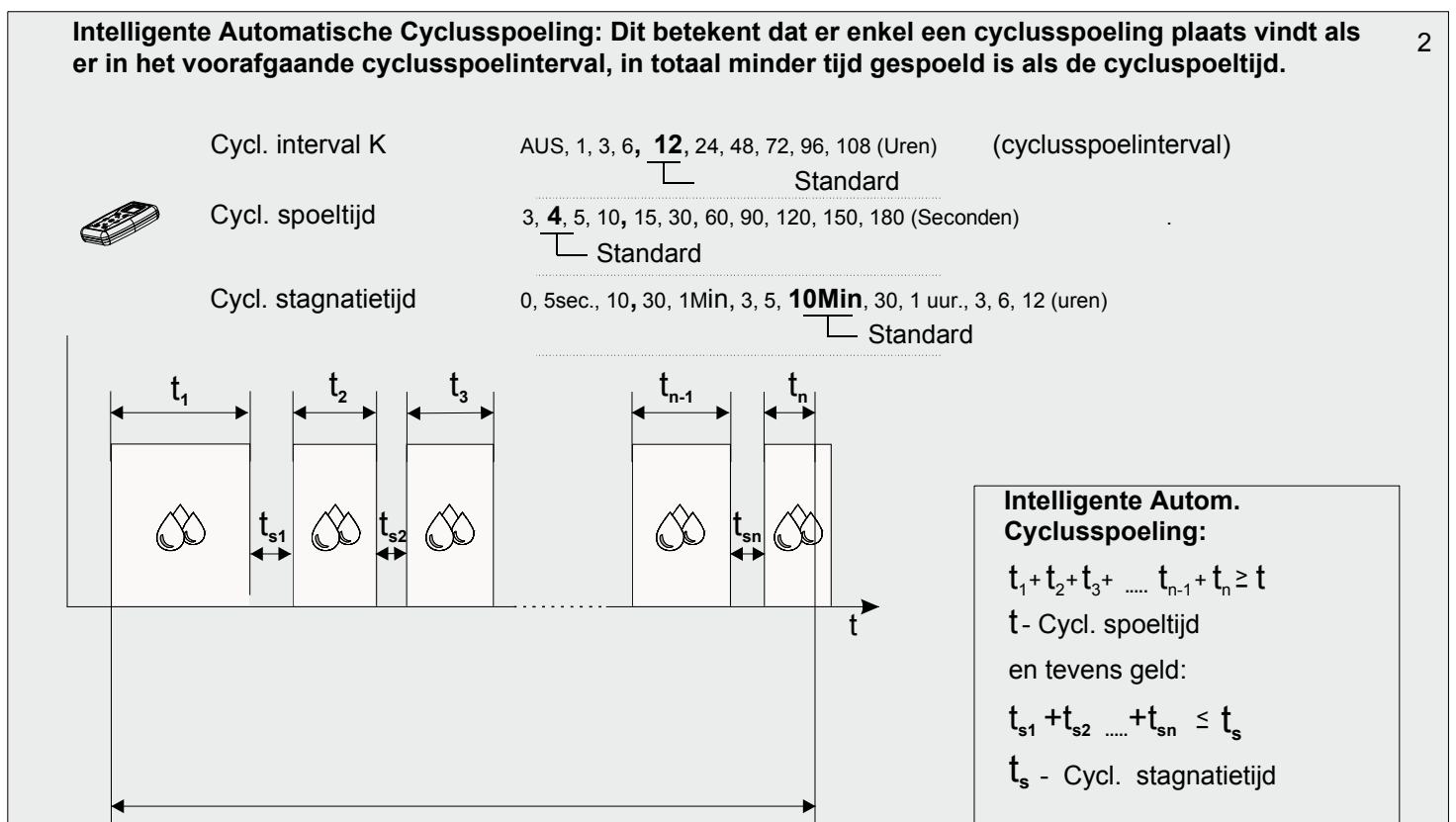
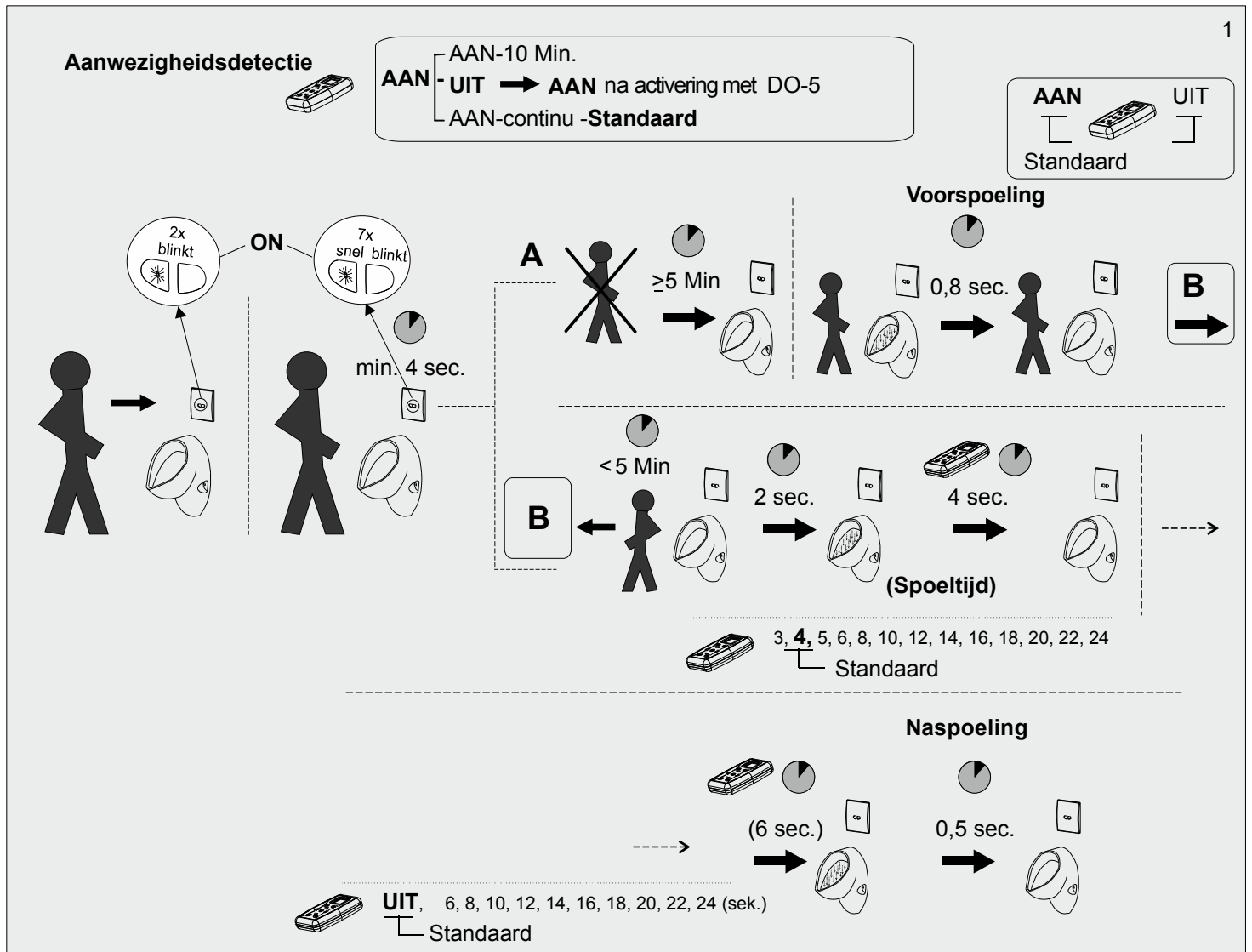

### Cyclus interval K

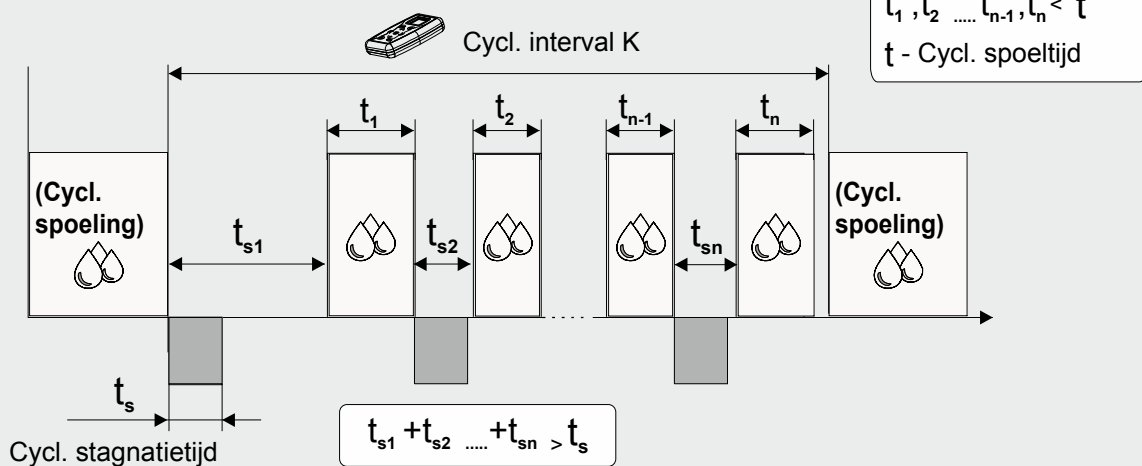

UIT, 1, 3, 6, **12**, 24, 48, 72, 96, 108 (Uren)  
 └─ Standaard

### Reinigingsspoeling

UIT, 1, 3, 6, 12, 24, 48, 72, 96, 108 (Uren)  
 └─ Standaard

(UIT = geen spoeling)

### Reinigingsspoeling (Inschakelen)

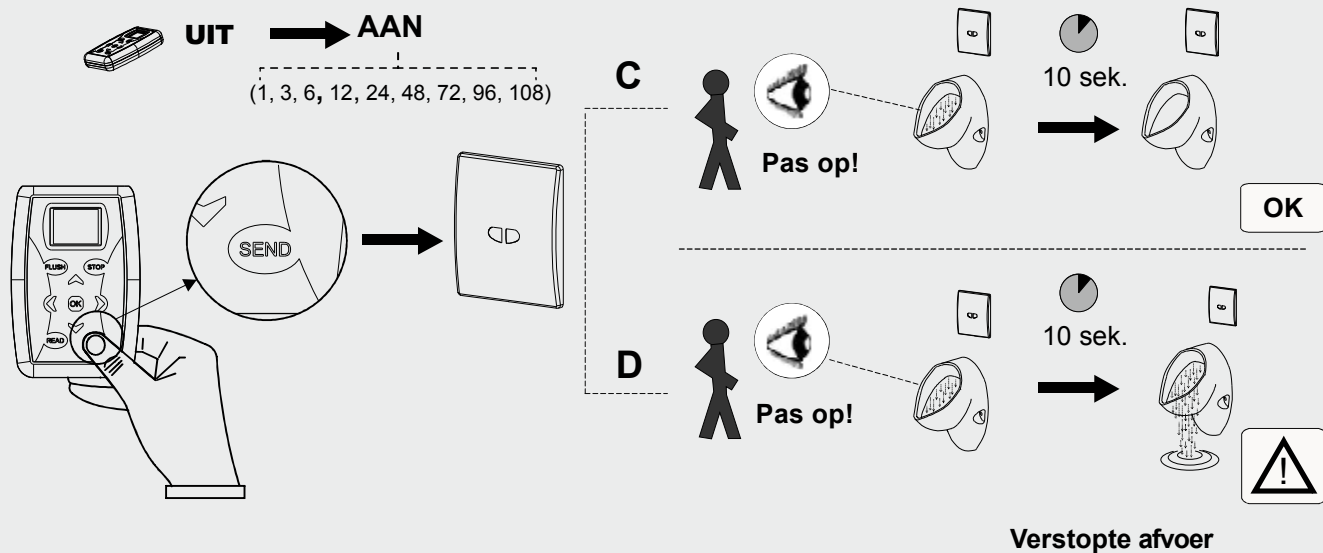

### Reinigingsspoeling

 **UIT** → **AAN** (12 Uren – ingesteld reinigingsinterval)  
(1, 3, 6, 12, 24, 48, 72, 96, 108 (Uren))

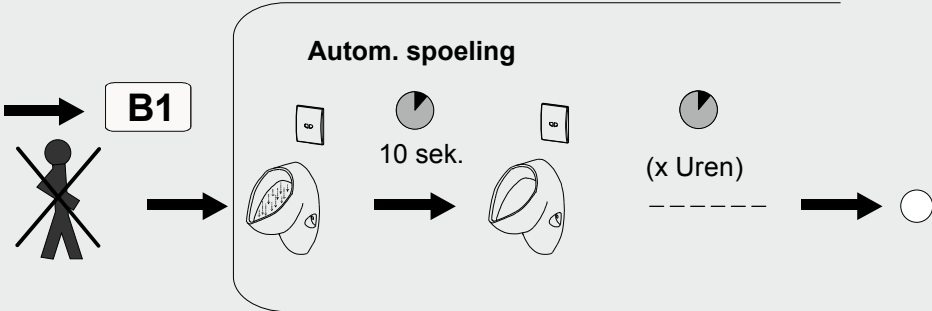
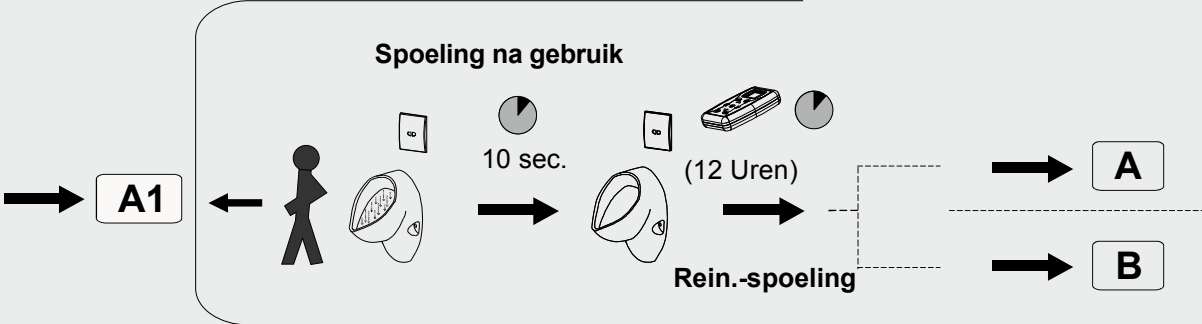
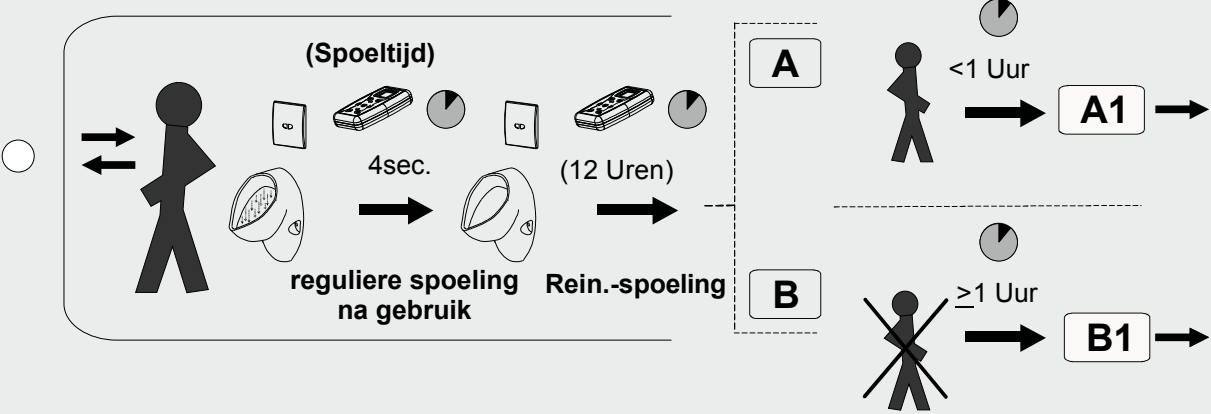

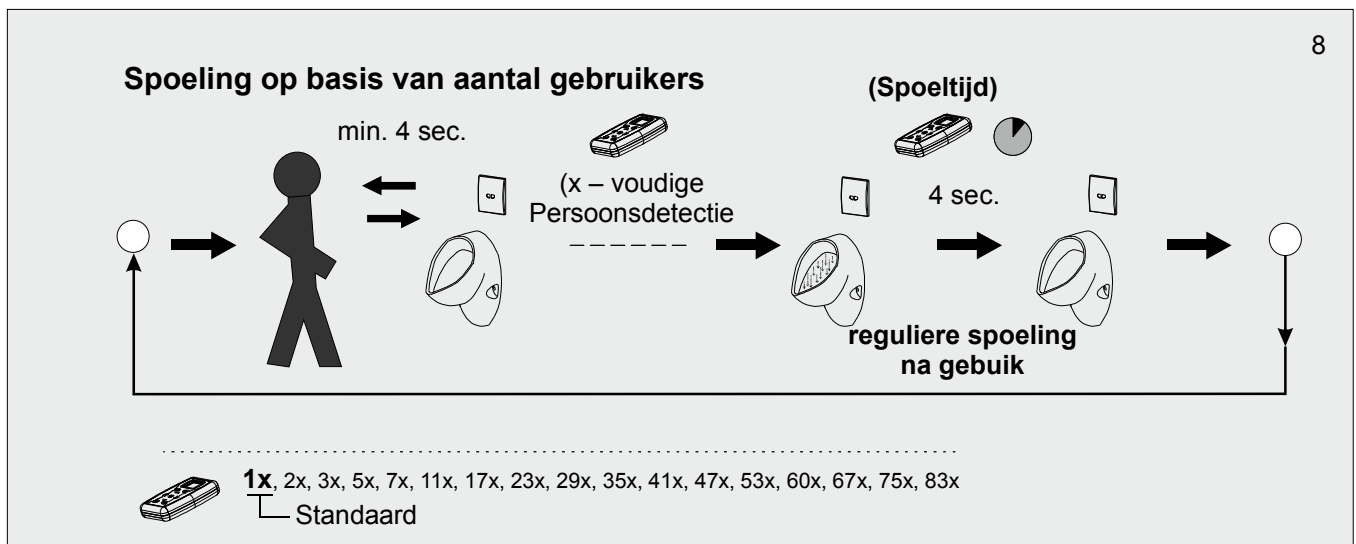
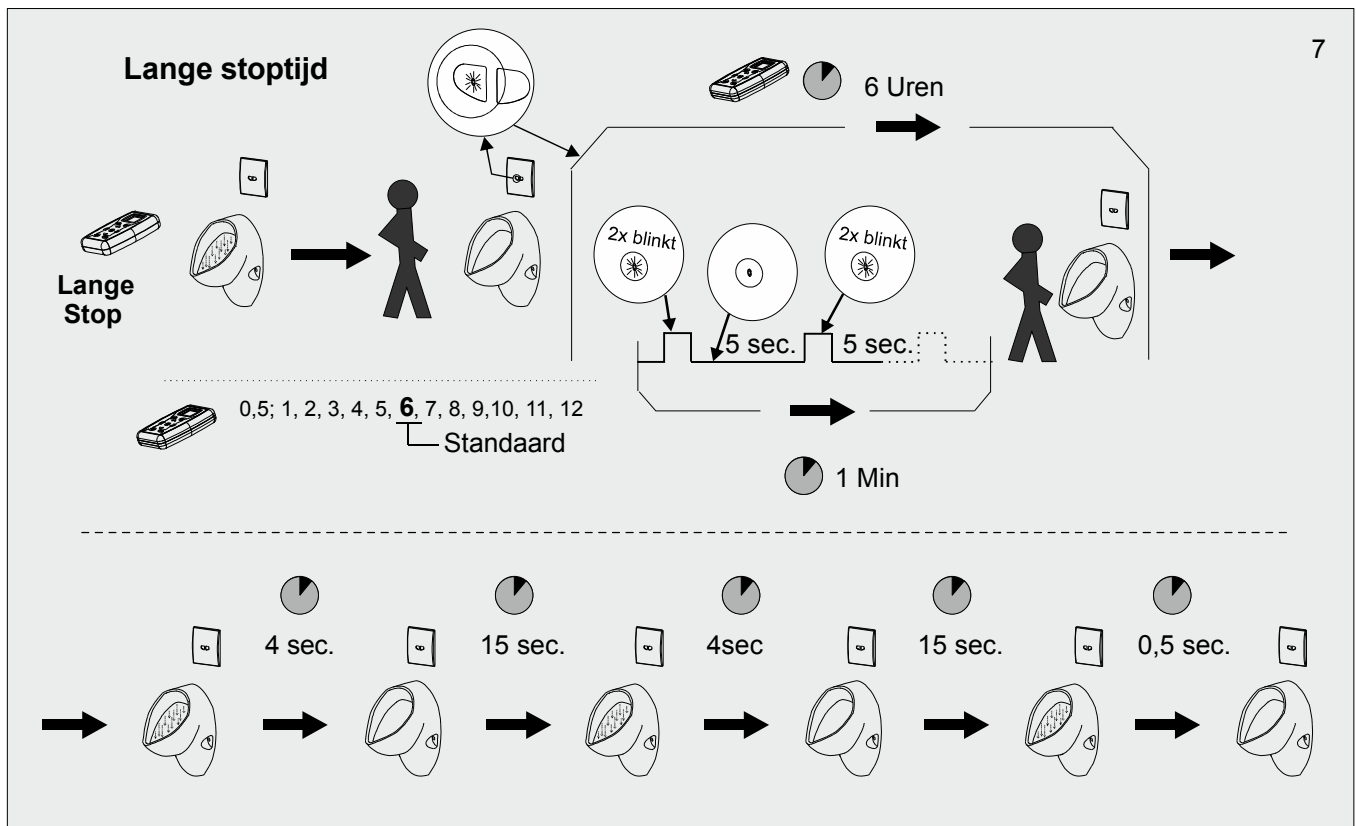
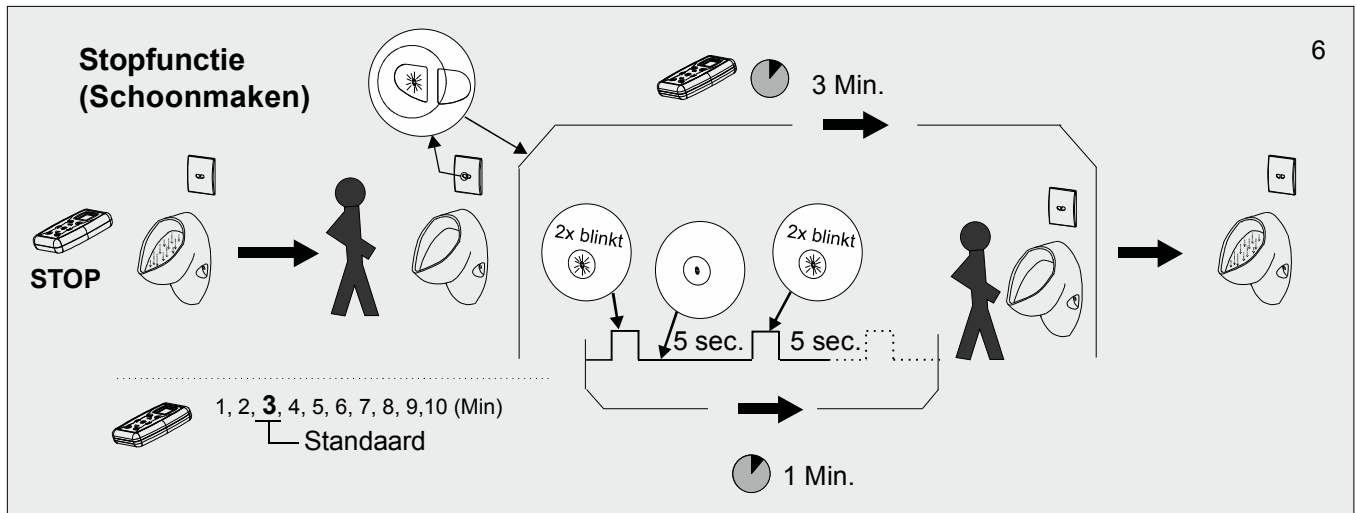

**Spoelen op basis van tijd**

**(Spoeltijd) automatische spoeling**

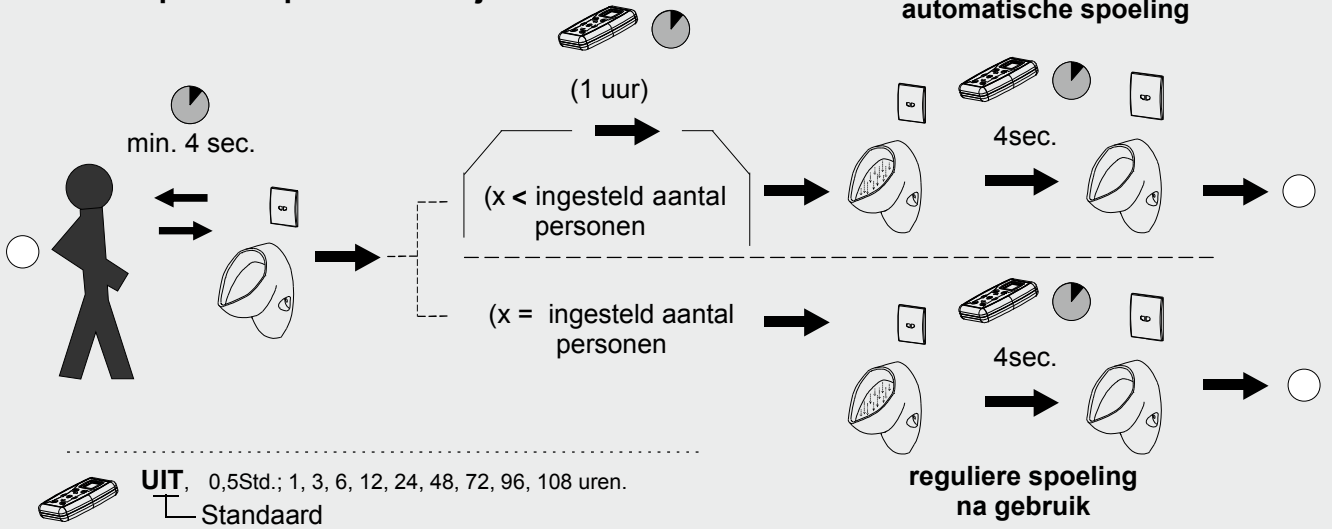

**Aansluiting voor een cyclusspoeling via een extern signaal**

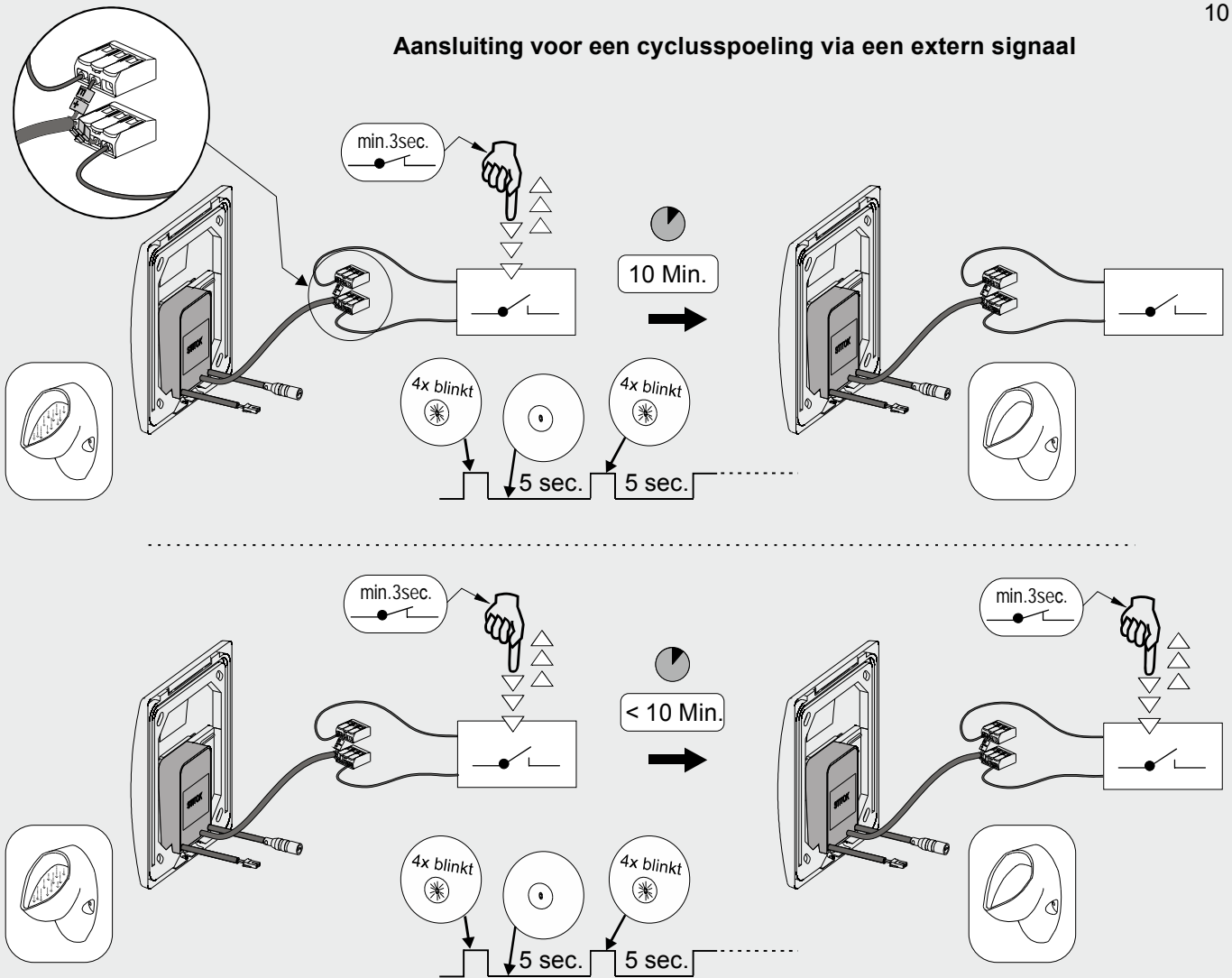



11



**Totaal aantal activeringen**  
**OK - Reset**

.....



**Fabrieksinstelling**  
**OK - Einstellen**

### 3. Afmetingen (mm)

1

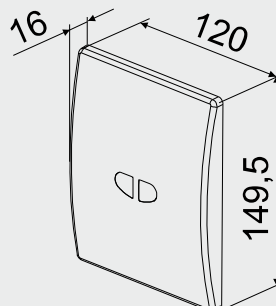

### 4. Installatie voorbereiding

Ruwbouwset, met afsluiter en filter,  
Bestelnr. 1336888 (Art.nr. 710770)

1

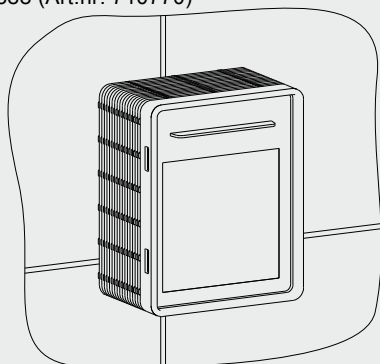

Voor Variant 1



max 240cm

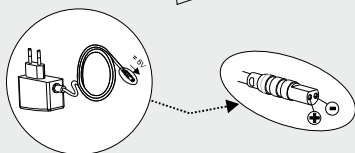

2

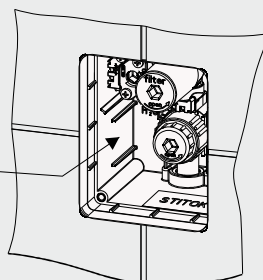

## 5. Installatie

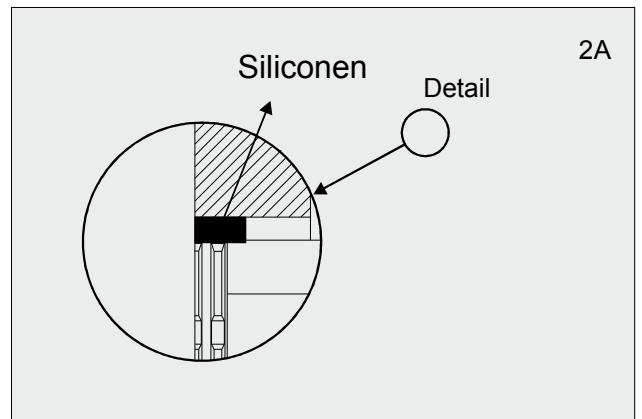
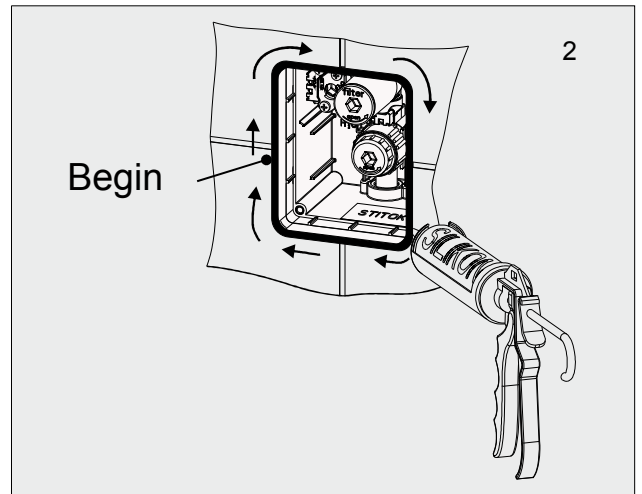
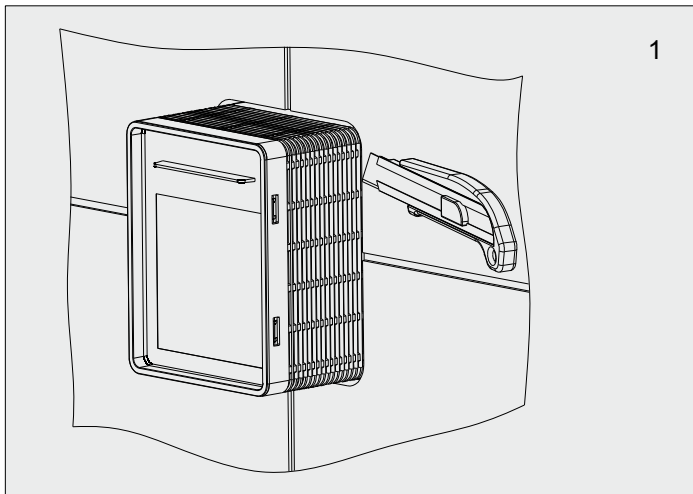

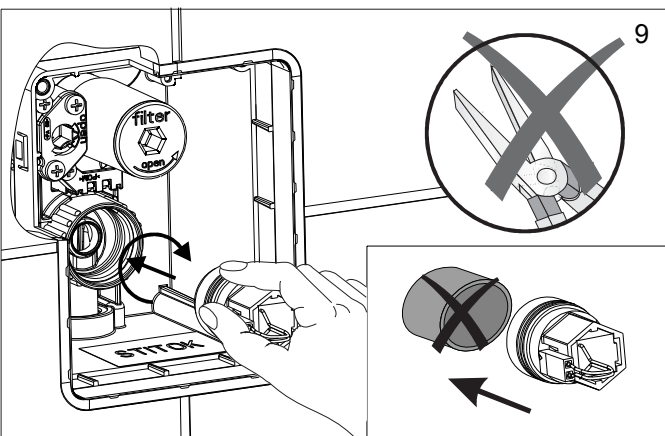
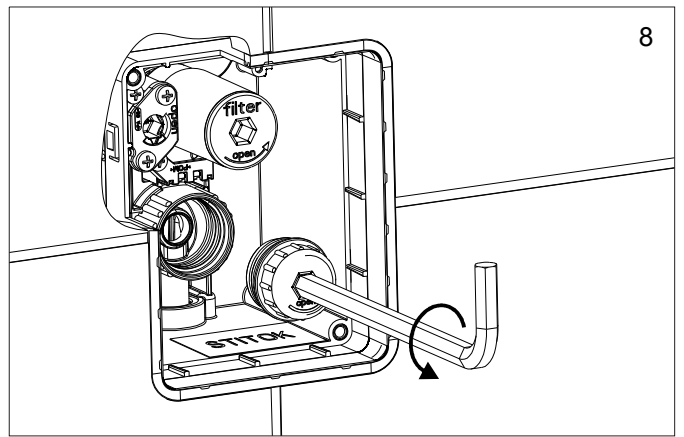
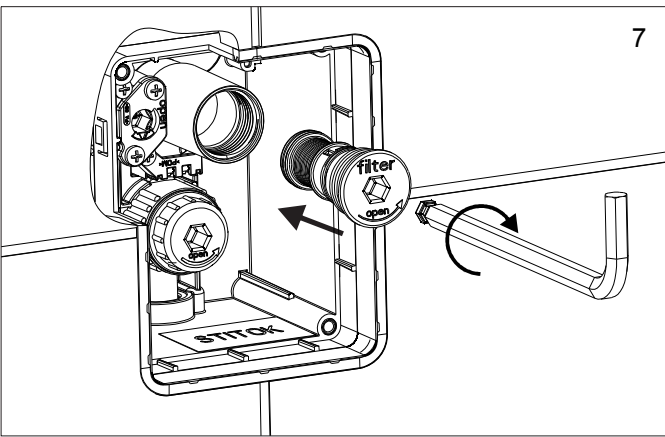
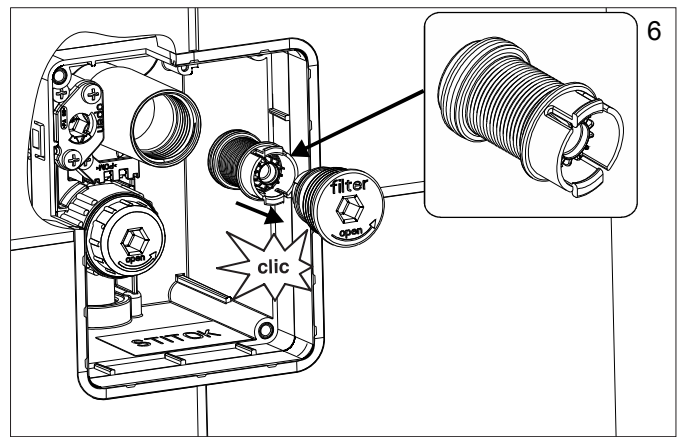
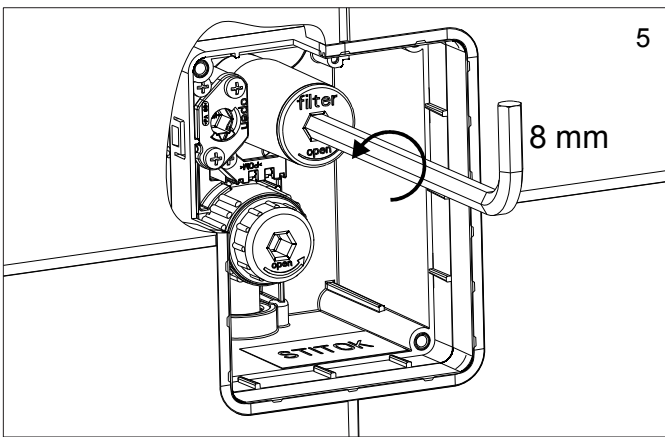
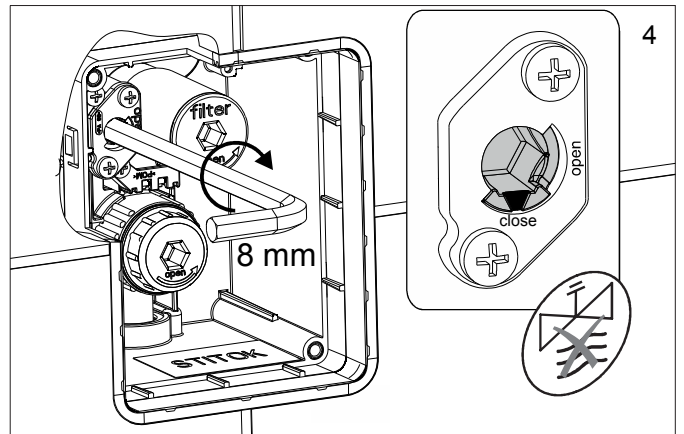
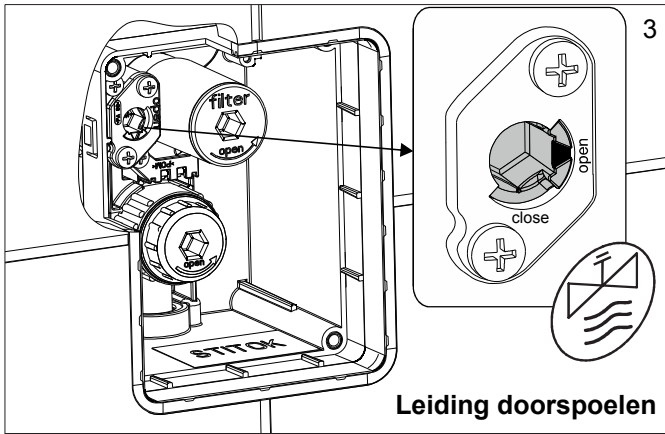

## Variante 1:

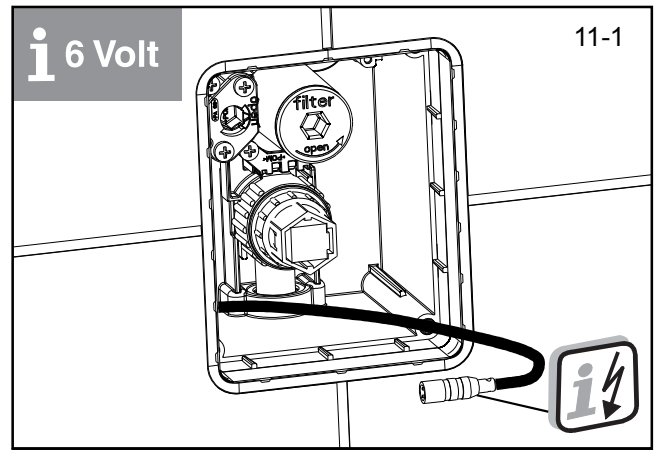
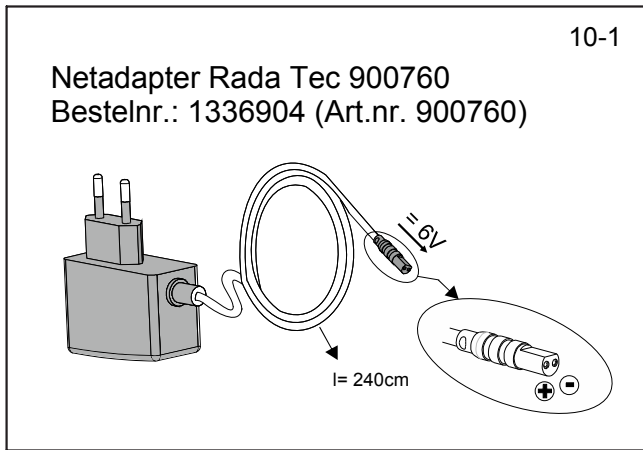

## Variante 2:

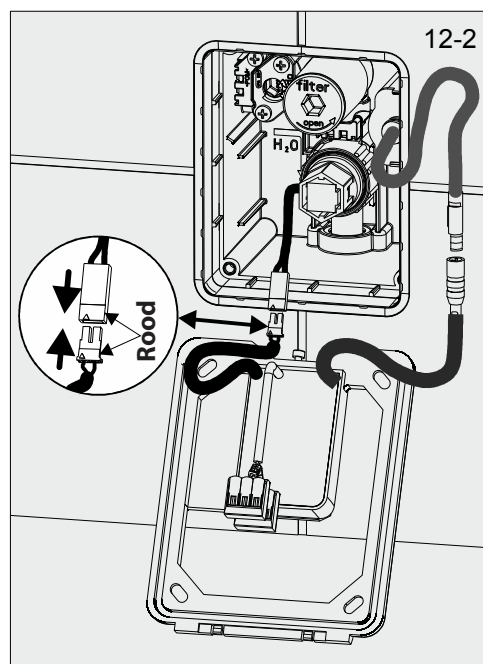
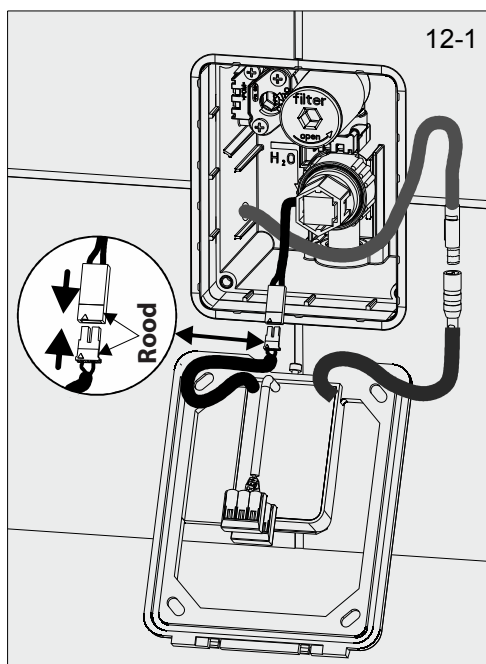
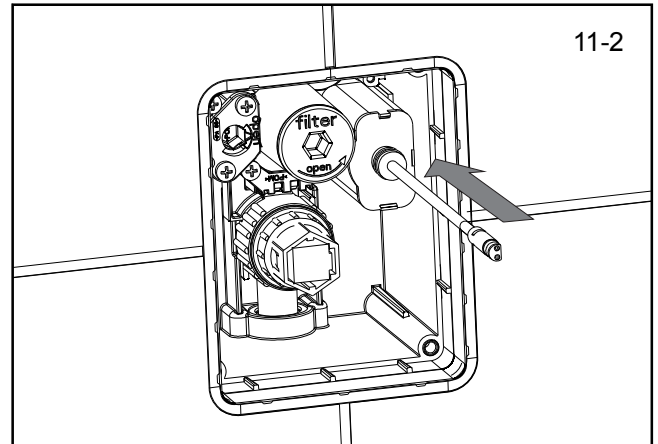
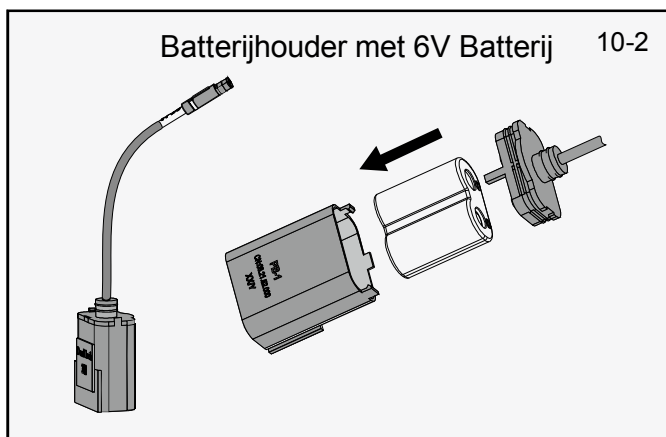

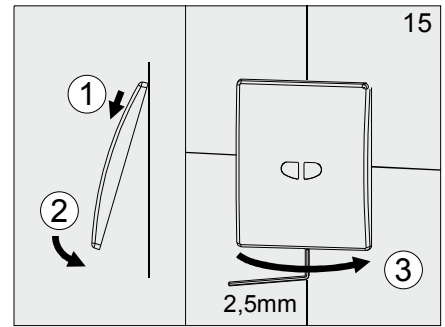
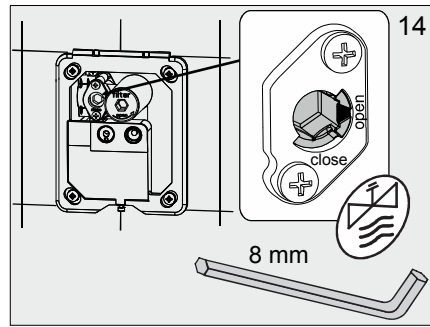
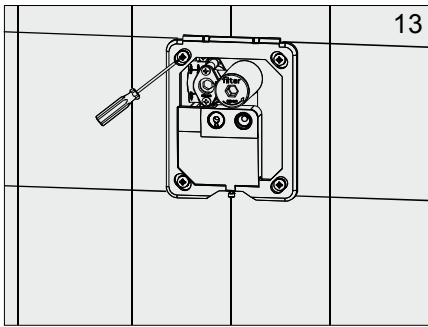

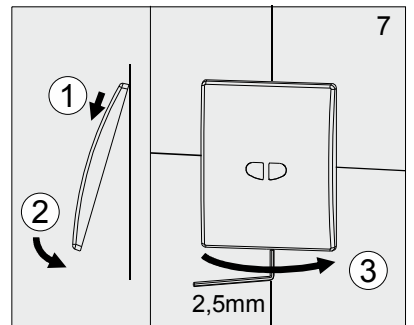
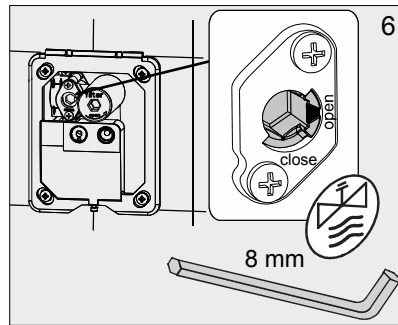
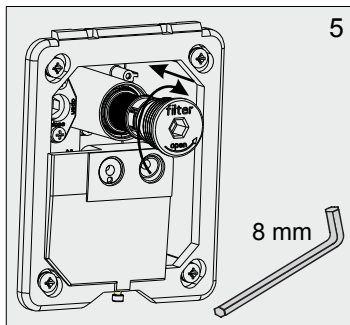
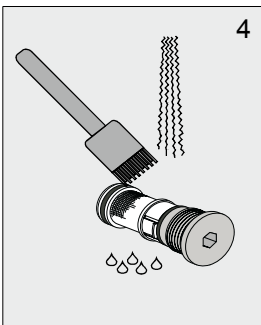
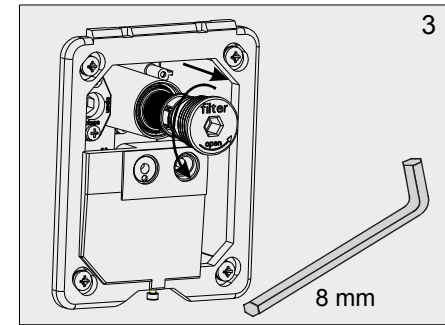
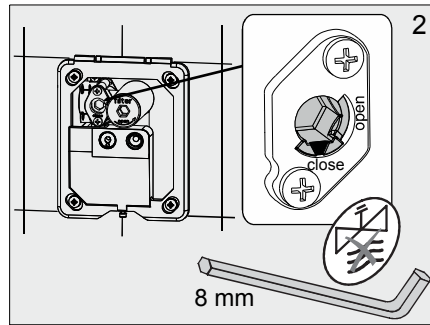
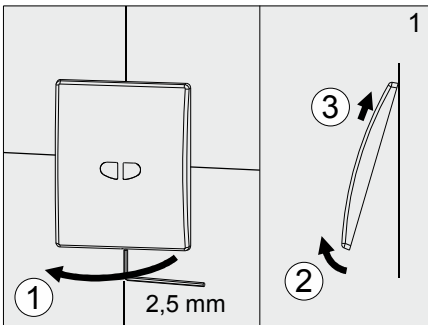

## 6. Zeeffilters reinigen

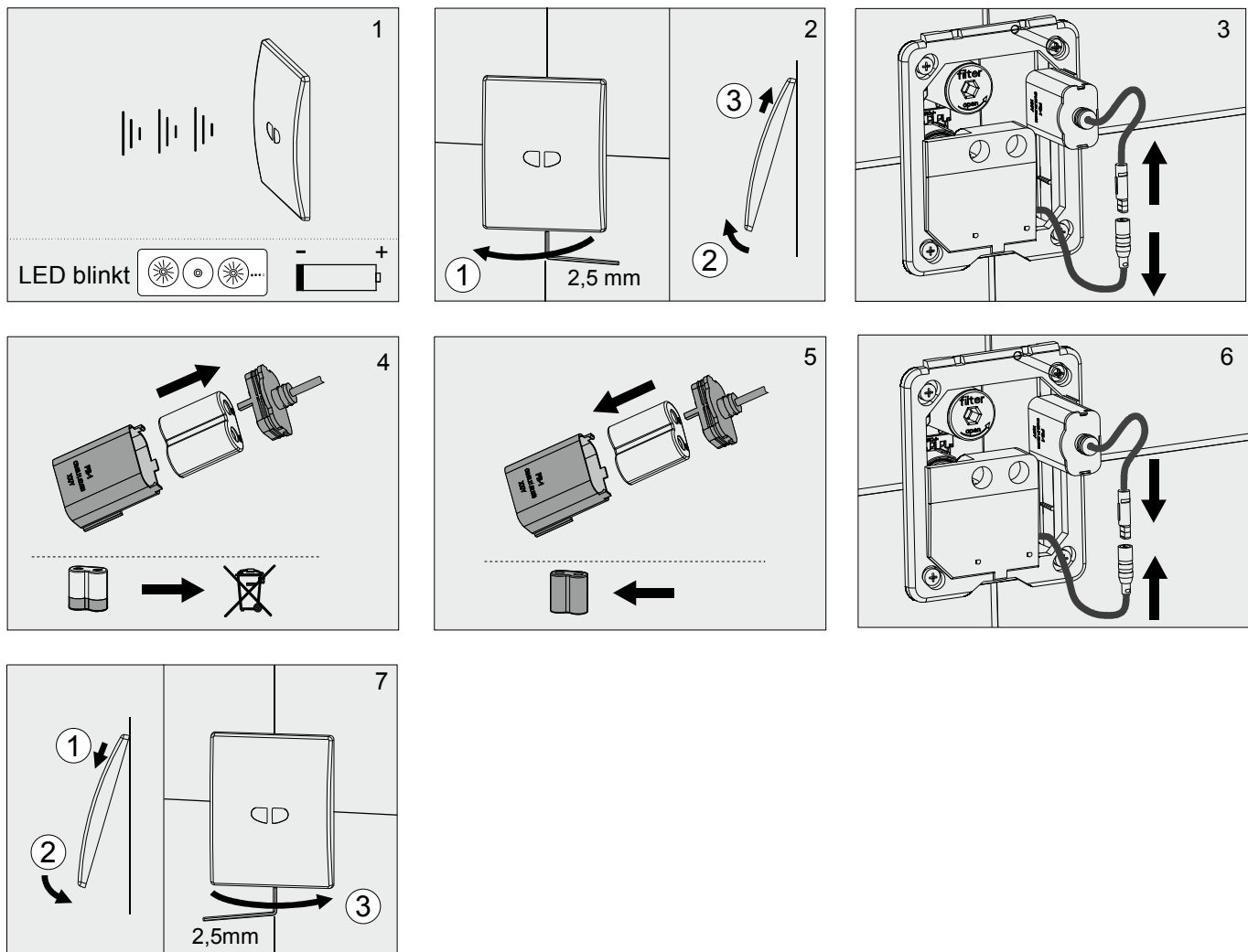

## 7. Batterij vervangen



## 8. Storingen oplossen

Storing	Oorzaak	Oplossing
Er stroomt geen water	<ul style="list-style-type: none"> <li>• Afsluiters dicht</li> <li>• Batterij leeg</li> <li>• Sensor werkt niet</li> </ul>	Afsluiters opendraaien Batterij vervangen Neem contact op met Rada
LED blinkt 	<ul style="list-style-type: none"> <li>• Batterij leeg</li> </ul>	Batterij vervangen
Er stroomt te weinig water	<ul style="list-style-type: none"> <li>• Zeefilters verstopt</li> <li>• Perlator verstopt</li> </ul>	Zeefilter reinigen Perlator reinigen
Water stroomt continu	<ul style="list-style-type: none"> <li>• Probleem met magneetventiel</li> </ul>	Afsluiters dichtdraaien, neem contact op met Rada

## 9. Belangrijke informatie

**710760** - Variant 1 : Netadapter 900760 word meegeleverd.

**710750** - Variant 2 : Batterijhouder en Batterij 6V- CR-P2 worden meegeleverd.

**Geen** reinigingsmiddelen gebruiken die alcohol, ammoniak, zuur, zwavel, schuurmiddel of chloor bevatten.

## 10. Onderdelen

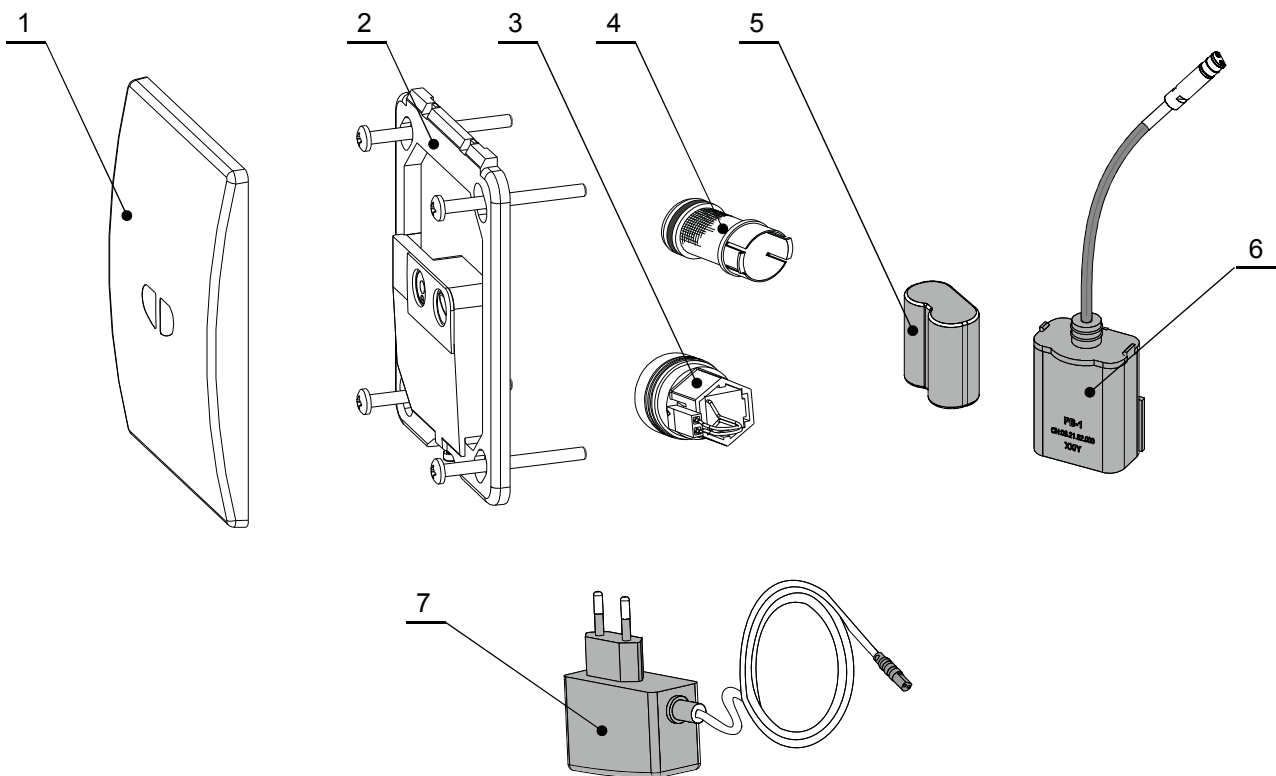

- 1. CN: 08.03.20.000
- 2. CN: 01.32.39.000
- 3. CN: 02.41.04.000
- 4. CN: 12.00.33.010
- 5. 1336913
- 6. CN: 06.21.52.000
- 7. 1336904

- Rvs afdekplaat
- Frame met electronica
- Magneetventiel
- Filter
- Batterij 6V
- Batterijhouder
- Netadapter

# KLANTENINFORMATIE

## Kwaliteitsgarantie

Dit product heeft een wettelijke garantie die start op de aankoopdatum. Binnen de garantieperiode zullen materiaalgebreken kosteloos verholpen worden door reparatie of vervanging.

### De garantie geldt onder de navolgende omstandigheden:

- Het product moet geïnstalleerd en onderhouden zijn volgens de algemene installatierichtlijnen en de richtlijnen in deze handleiding.
- Reparatie geschied enkel door ons of door ons daartoe aangewezen personen.
- Reparatie onder garantie verlengt de garantieperiode niet. De garantie op vervangen onderdelen eindigt op het einde van de originele garantieperiode
- Voor garantie op douchekoppen en andere consumentenartikelen hebben wij het recht om enkel reserve onderdelen te versturen.

### De garantie geldt niet voor:

- De kosten van servicebezoeken voor fouten en storingen die niet als oorzaak het product hebben (bijvoorbeeld problemen en storingen door incorrect installeren, incorrect gebruik, gebrek aan onderhoud, kalk- en vuilafzettingen, vorstschade en vuil in (dichtzittende) zeeffilters) of waar geen fouten/ gebreken in het product gevonden kunnen worden.
- Problemen ontstaan door waterzijdige of elektrische problemen.
- De compensatie van het niet kunnen gebruiken van het product of daaraan verwante zaken.
- Storingen en fouten veroorzaakt doordat het product gerepareerd of aangepast is door niet door ons daartoe bevoegde personen.
- Routinematige onderhoud en/of te vervangen onderdelen in het kader van richtlijnen voor routinematig onderhoud.

## Wat te doen bij een storing

Indien het product bij ingebruikname niet goed functioneert, neem dan contact op met uw installateur om te controleren of het product geïnstalleerd en ingeregeld is zoals aangegeven in de handleiding.

Indien dit het probleem niet oplost kunt u contact opnemen met Rada Sanitairtechniek B.V.

Indien de prestaties van het product verminderen, controleer dan aan de hand van deze handleiding of onderhoud nodig is. Neem contact met ons op voor advies.

## Rada Klantenondersteuning

### Service helpdesk

Onze commercieel technische mensen op kantoor kunnen u ondersteunen met advies over storingen, onderdelen, accessoires of een bezoek van onze servicedienst. Zorg dat u productnaam en type, evenals aankoopdatum bij de hand hebt.

### Onderdelen en Accessoires

Wij hebben onderdelen en accessoires voor onze producten op voorraad ter ondersteuning gedurende de levensduur van het product.

### Servicedienst

Wij bieden u de mogelijkheid het onderhoud en reparaties uit te laten voeren door onze eigen Rada servicedienst.

### Service contracten

Periodiek onderhoud van onze producten is essentieel voor blijvend goede prestaties en veiligheid.

Wij bieden u de mogelijkheid het jaarlijks onderhoud aan de Rada producten uit te laten voeren door onze eigen Rada servicedienst.

Neem contact op met:

**Rada Sanitairtechniek BV**  
**Anthonie Fokkerstraat 81**  
**3772 MP Barneveld**

**T. +31 342 41 40 88**

**E. [info@rada-nl.com](mailto:info@rada-nl.com)**

**W. [www.radacontrols.com](http://www.radacontrols.com)**

Rada is een geregistreerd handelsmerk van Kohler Mira Limited. Wij behouden ons het recht voor om producten te wijzigen zonder kennisgeving vooraf.



FM 14648

