

rada

Handleiding



Bestelnummer: 2.1931.350 (Art. nr. 610750)
(zonder ruwbouwset 1336878)

**Elektronische thermostatische
douchemengkraan Rada Tec 610**

6 V =

1. Technische Gegevens

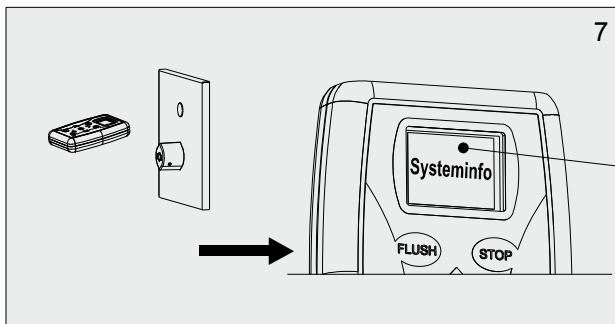
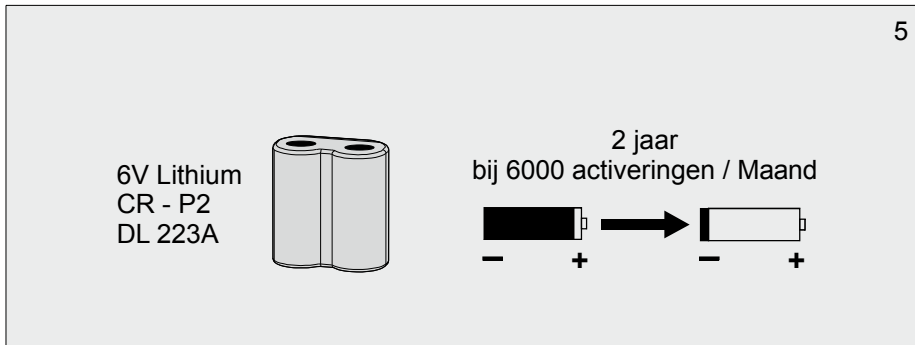
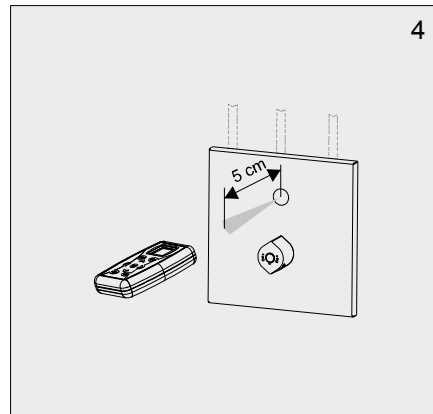
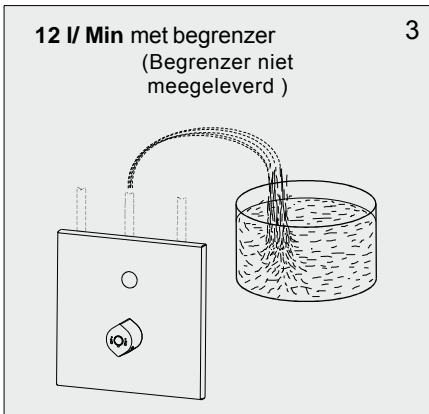
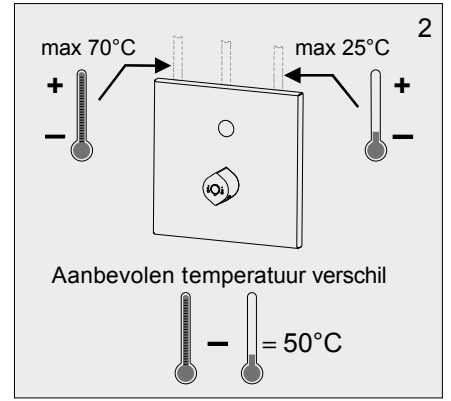
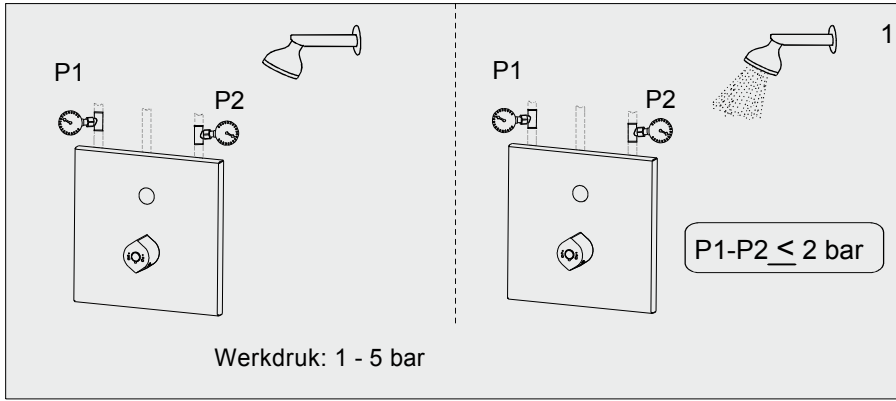

- 8
- **Systeminfo:**
 1. Instellen spoeltijd
 2. Aantal keren gebruik
 3. Detectiebereik
 4. Code-Nummer Software ID

2. Instellingen

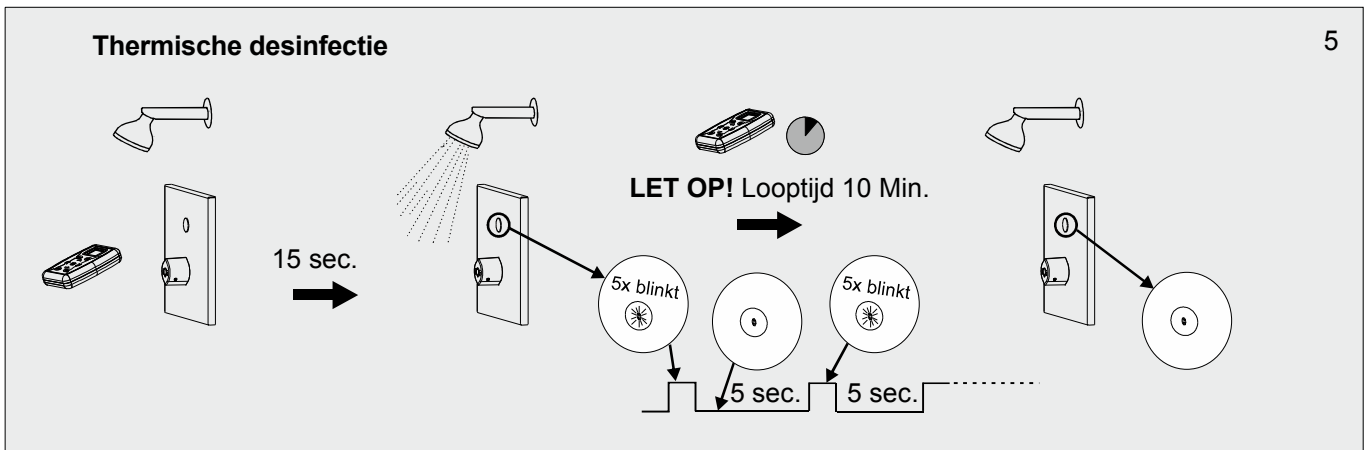
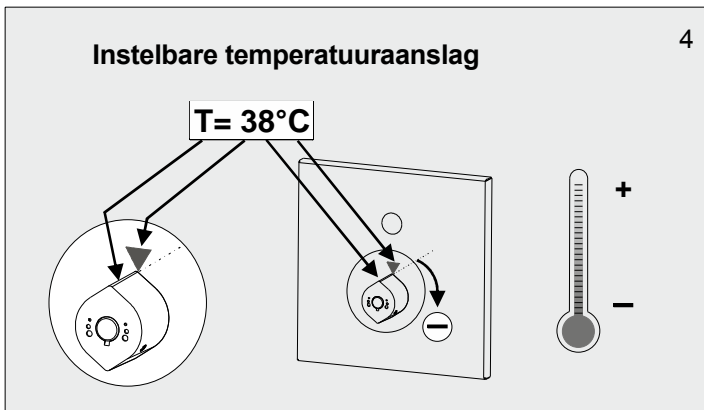
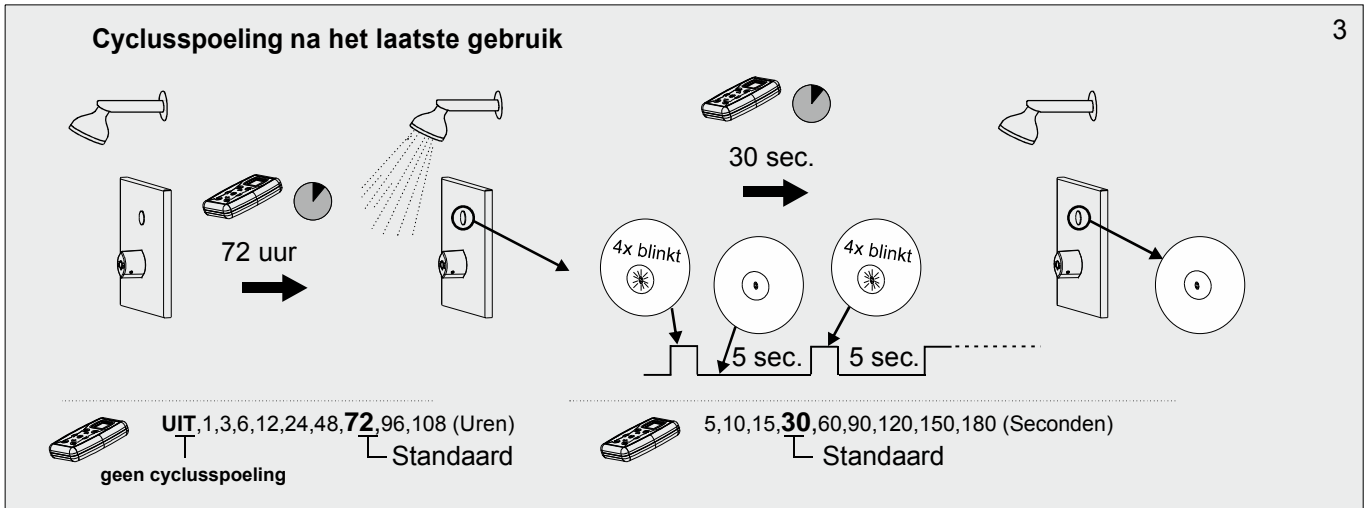
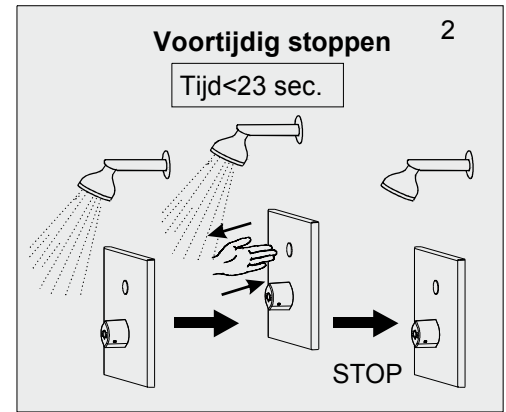
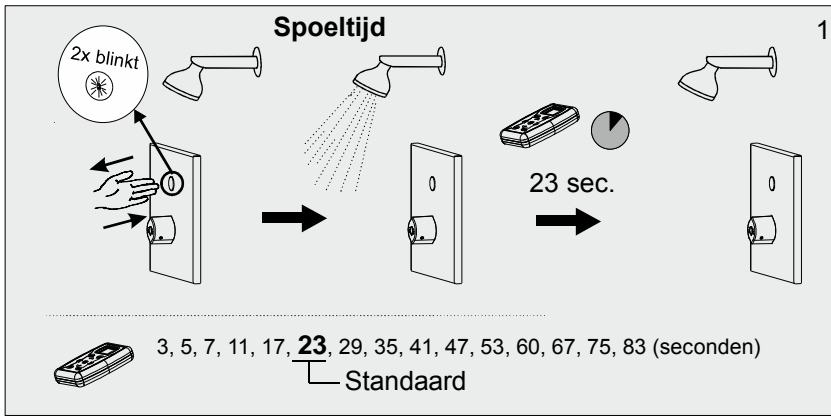

STOP Functie (schoonmaken)

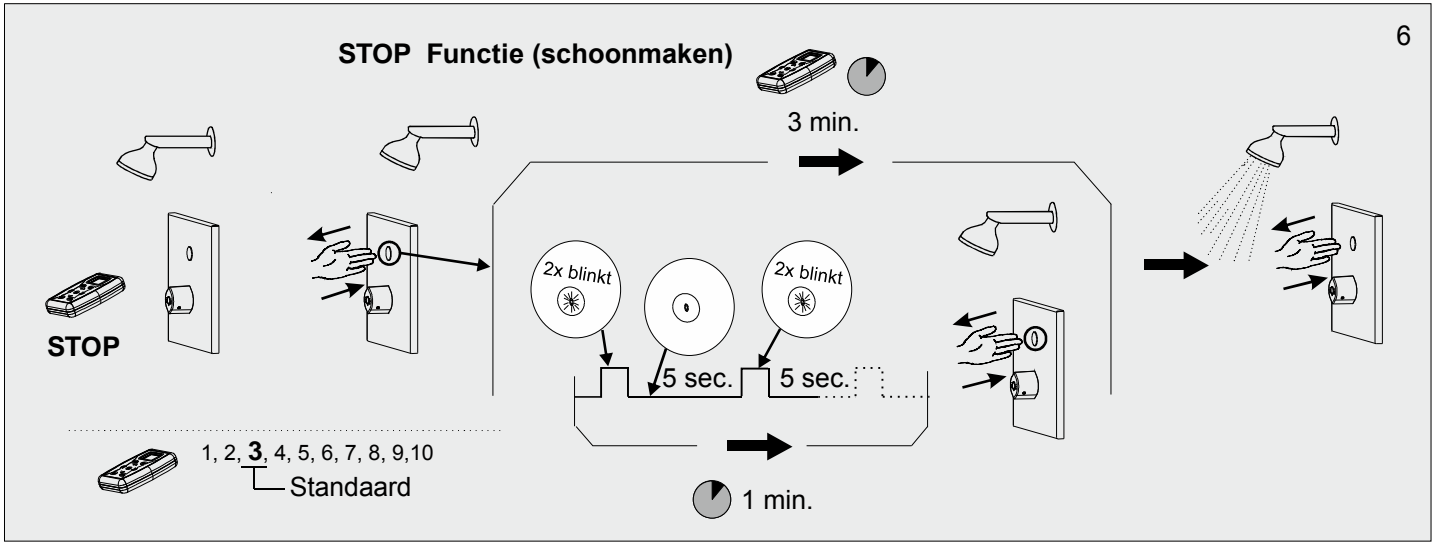

3. Afmetingen

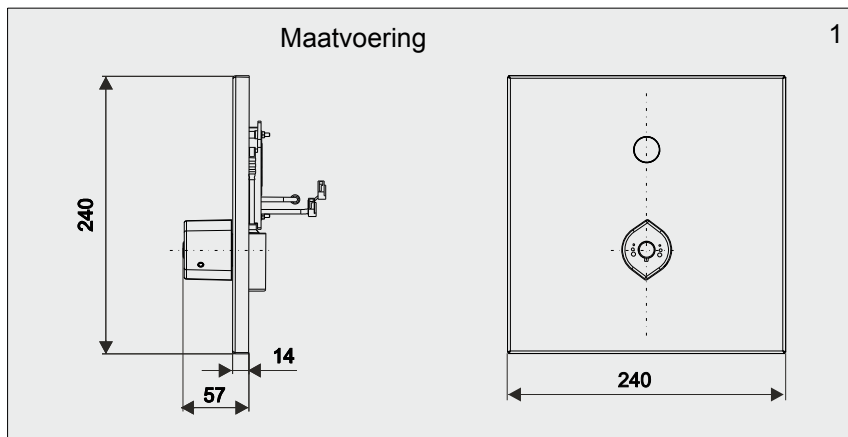

4. Installatie voorbereiding

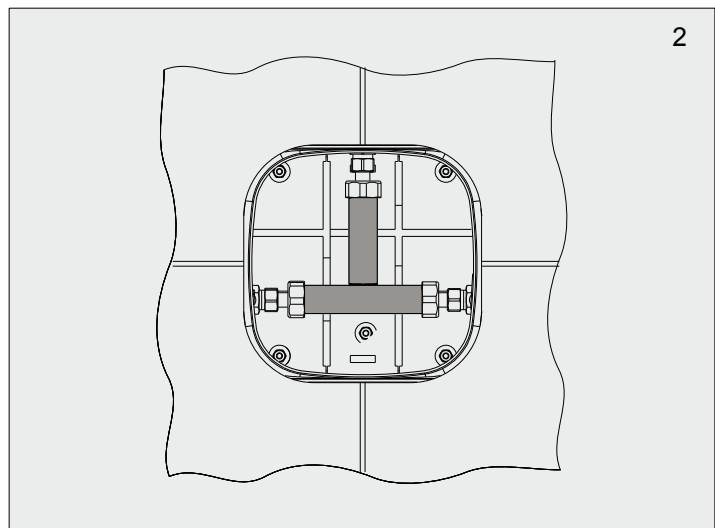
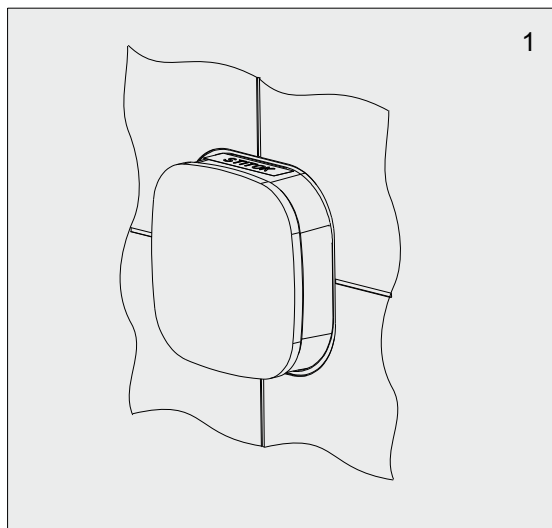

5. Installatie

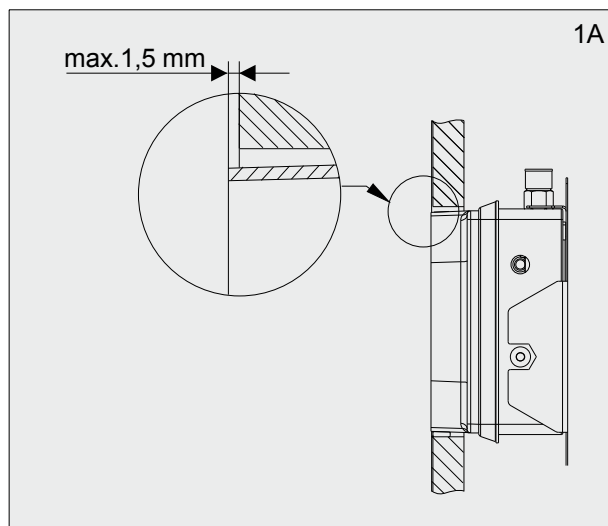
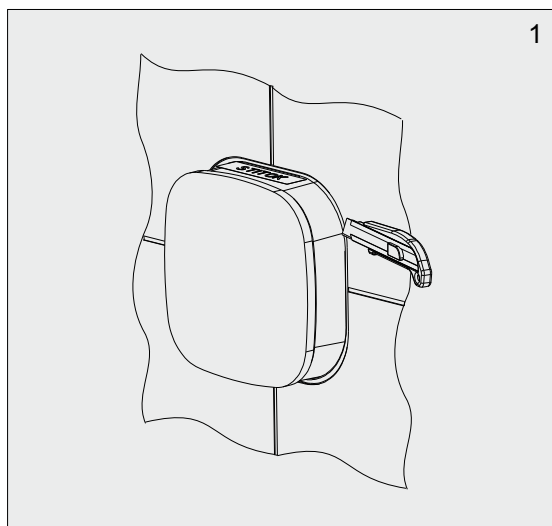

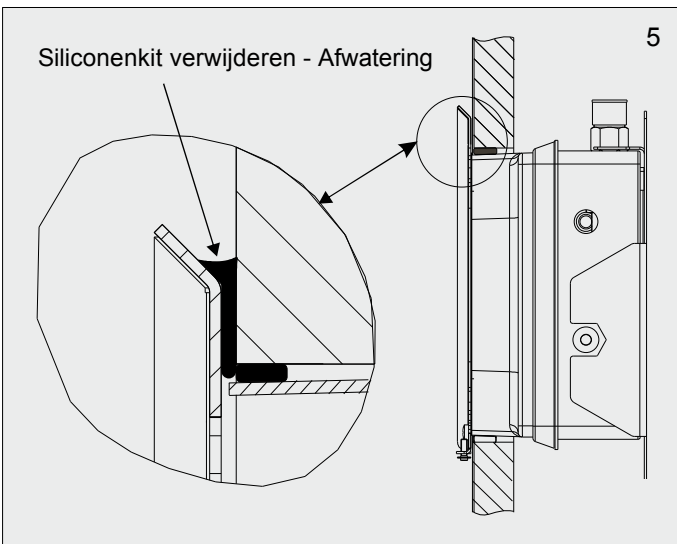
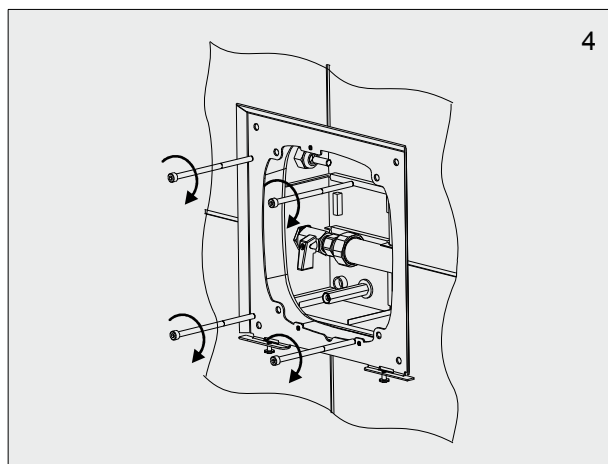
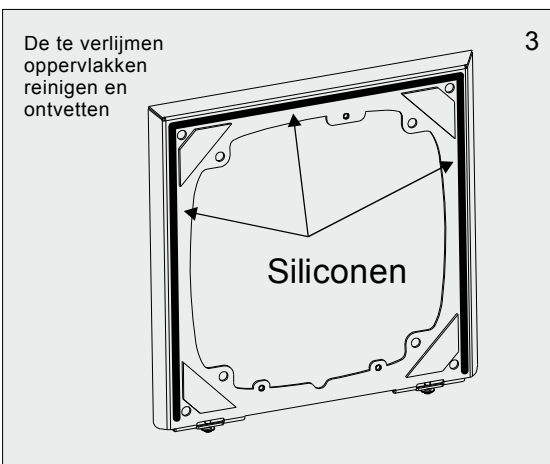
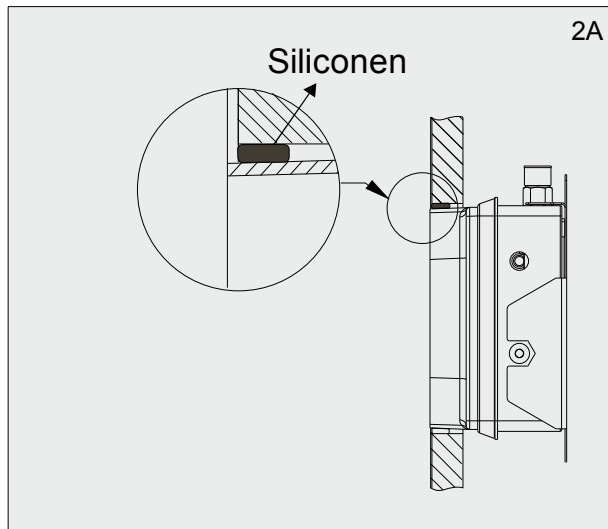
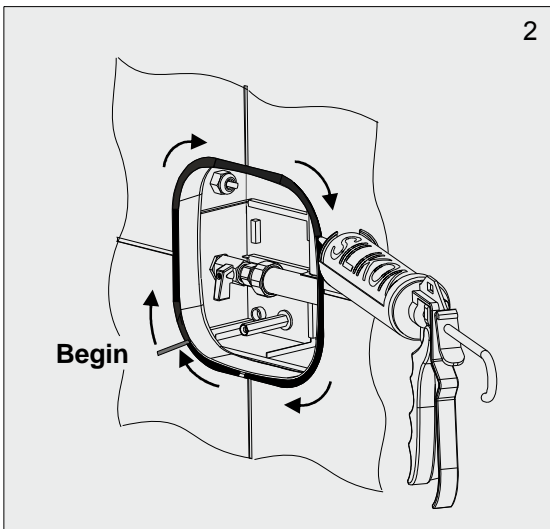

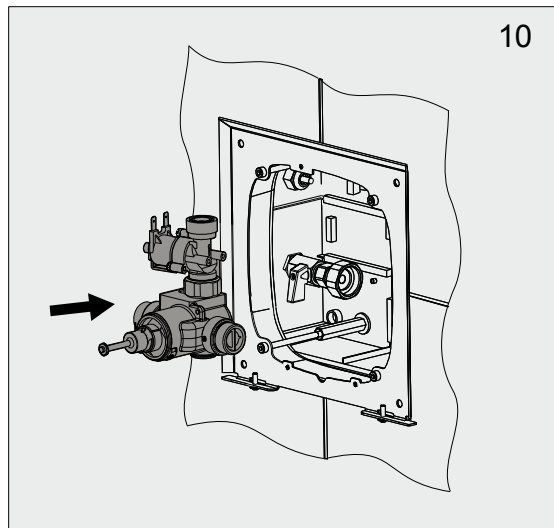
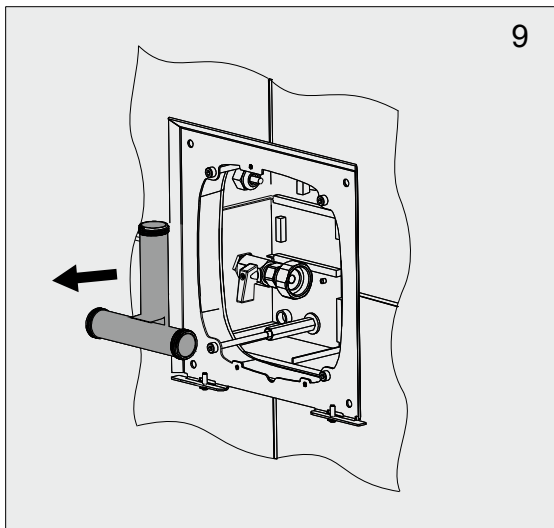
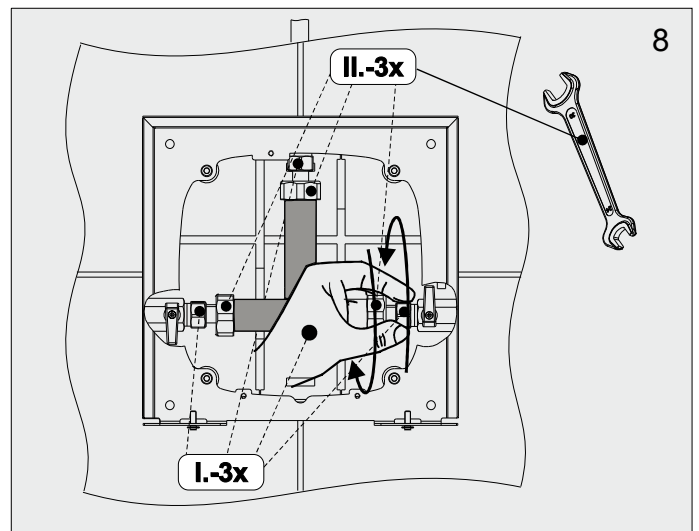
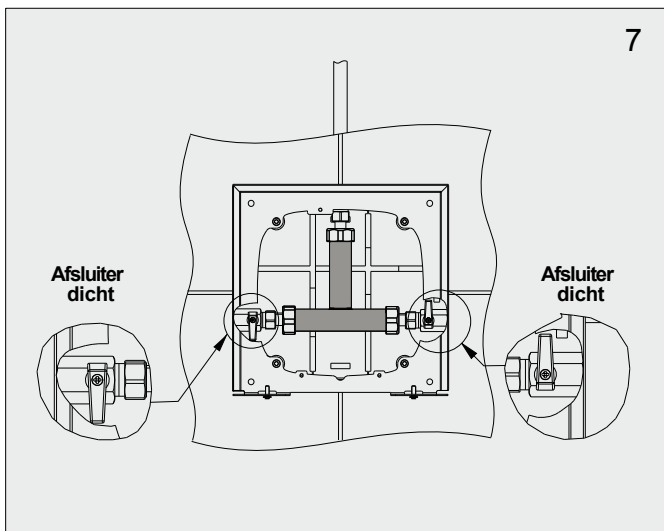
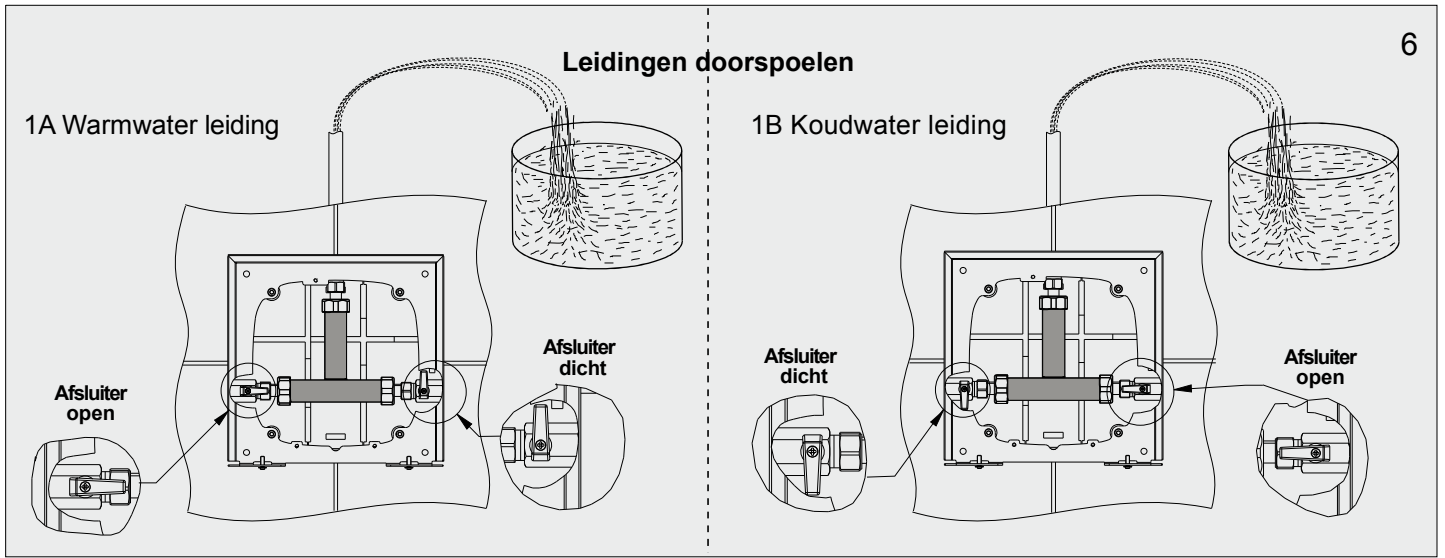

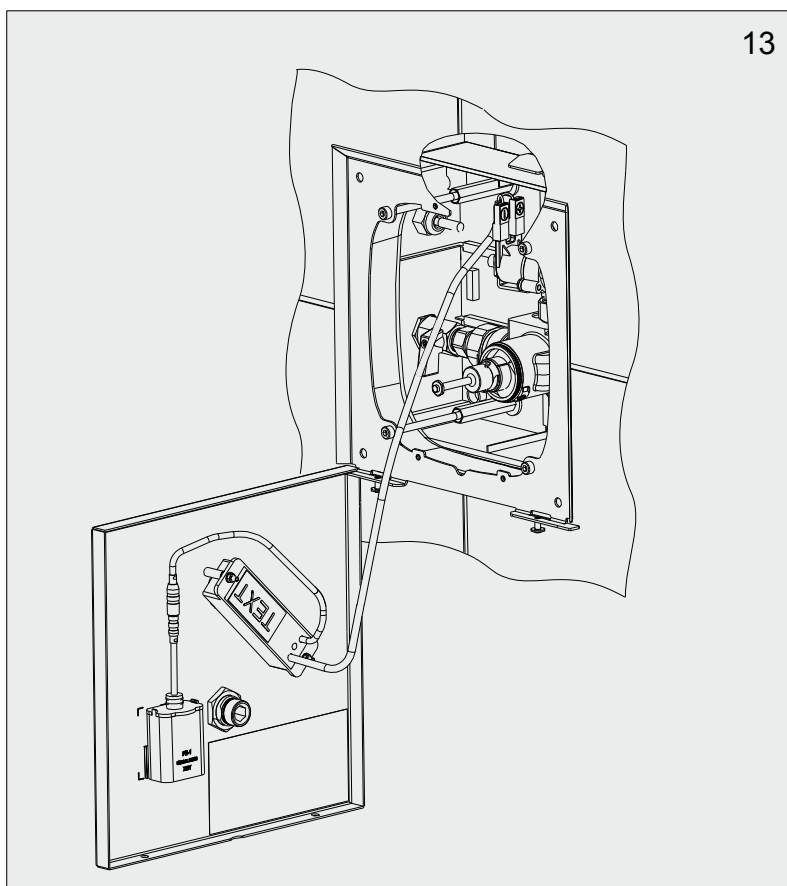
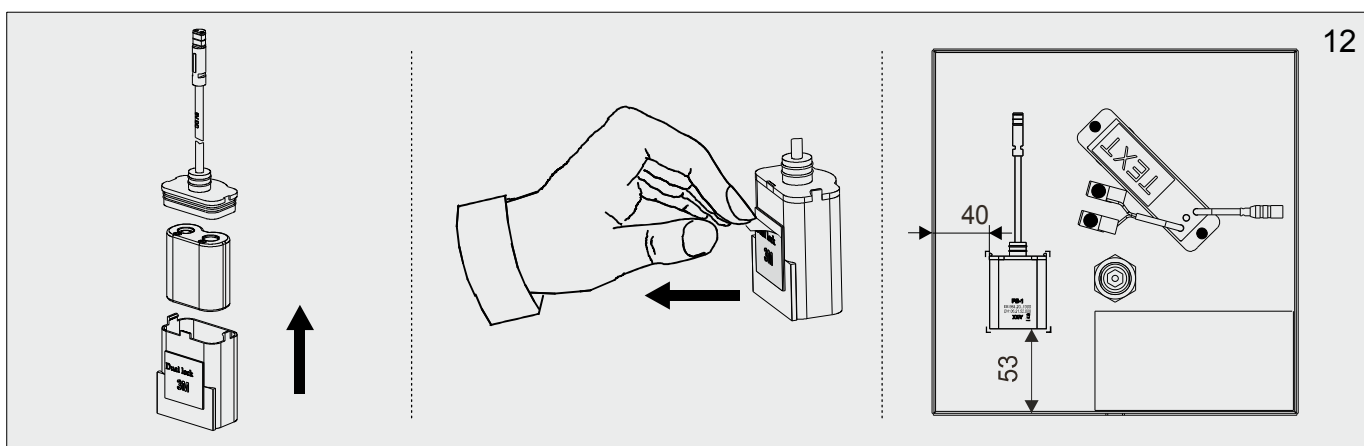
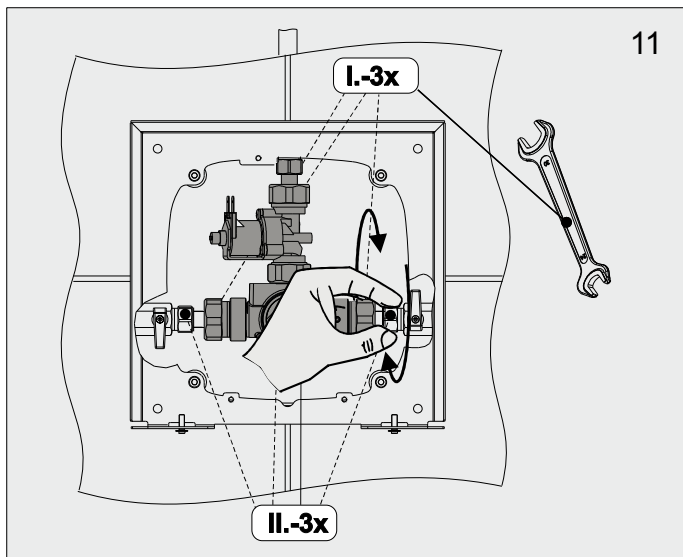

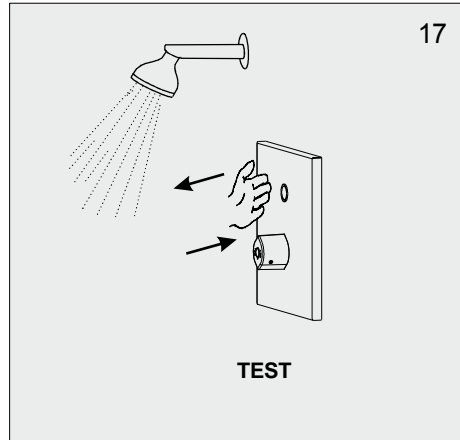
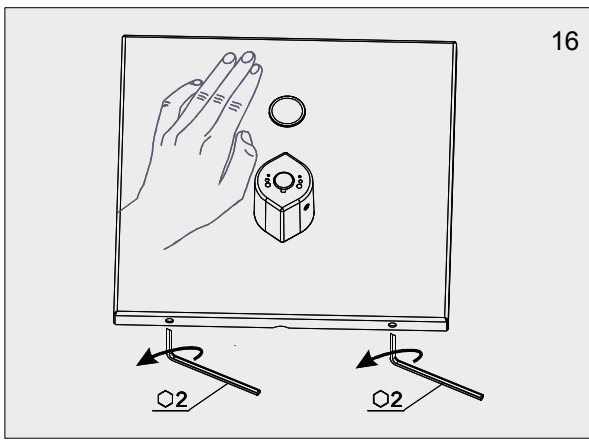
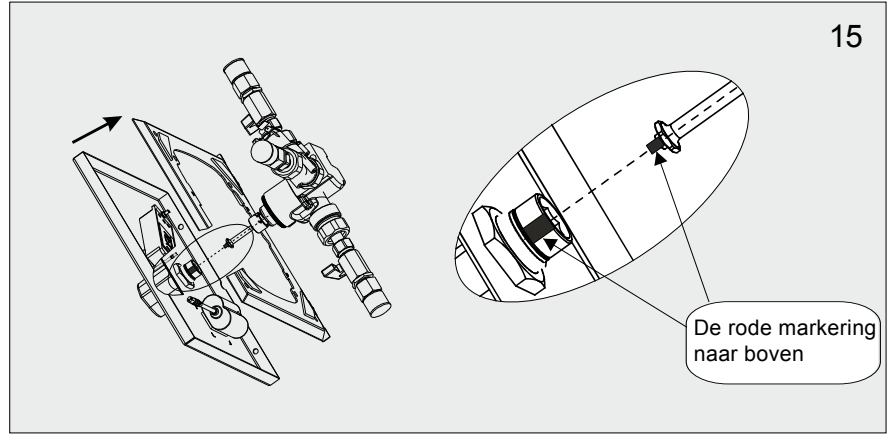
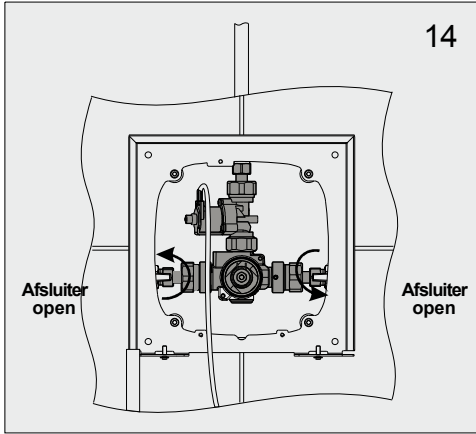

6. Batterij vervangen

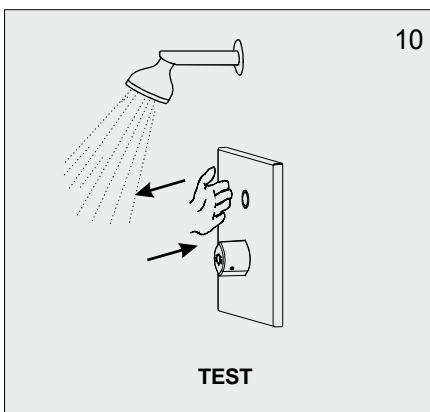
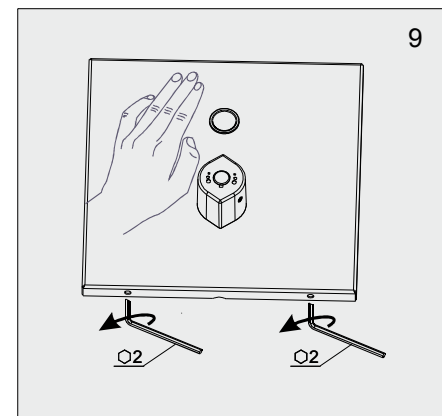
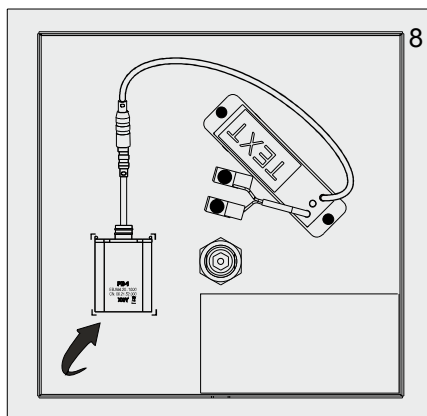
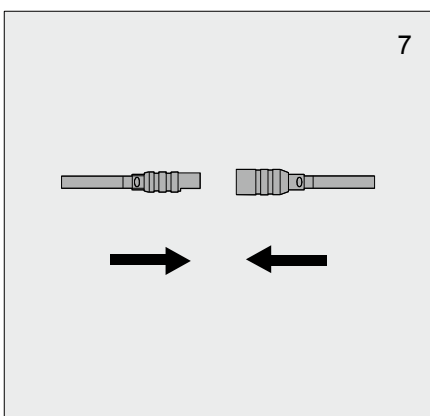
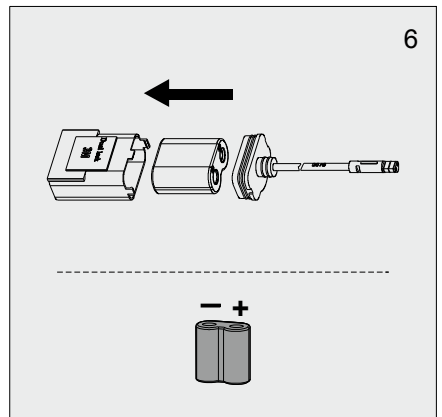
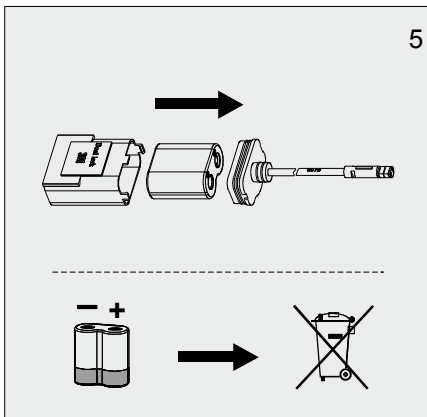
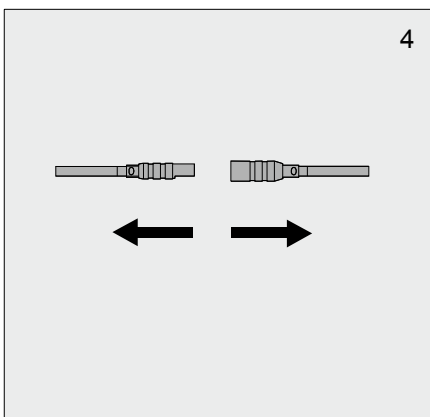
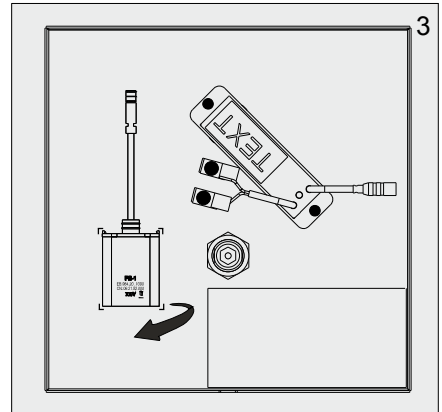
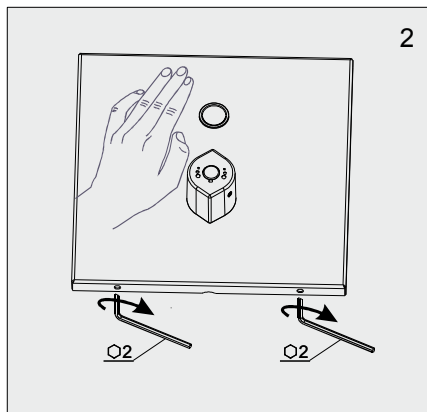
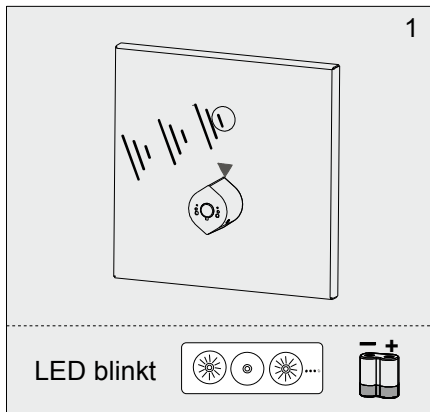

7. Zeeffilters reinigen

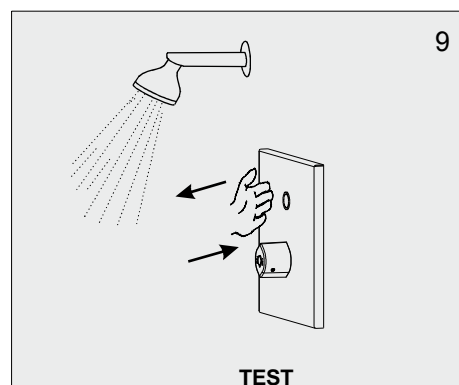
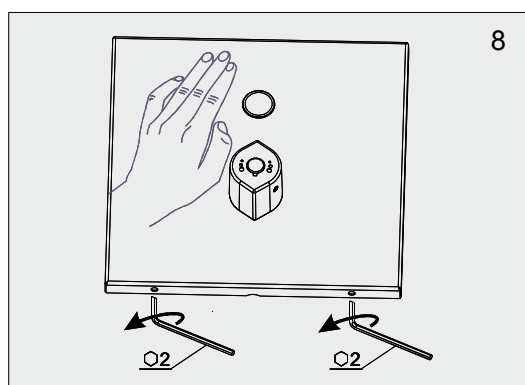
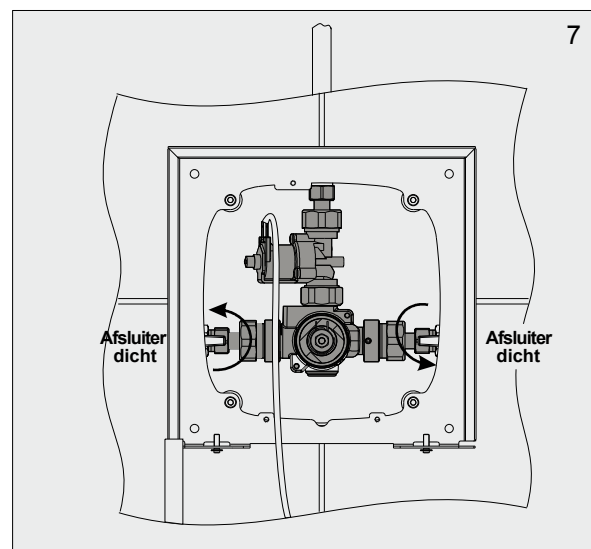
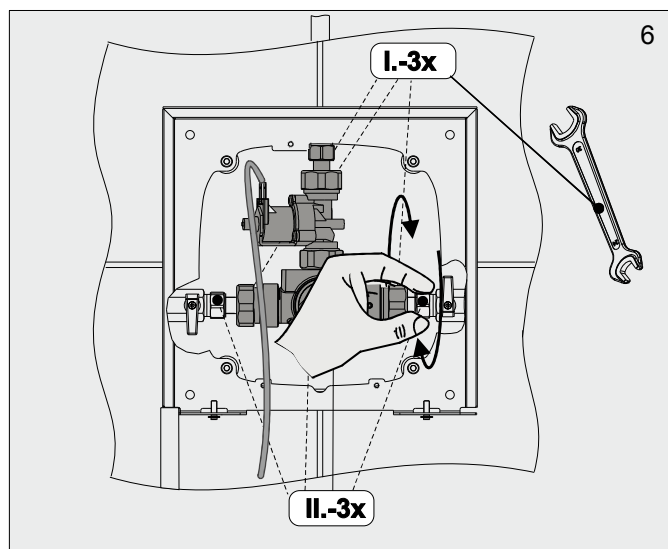
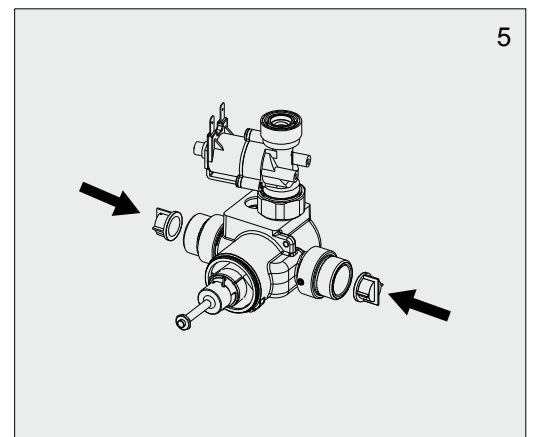
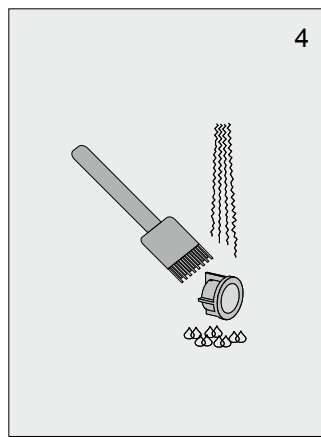
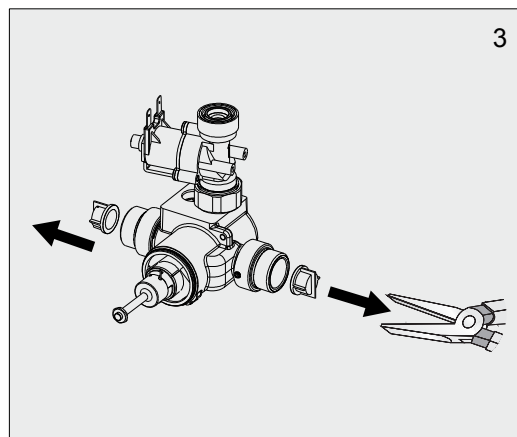
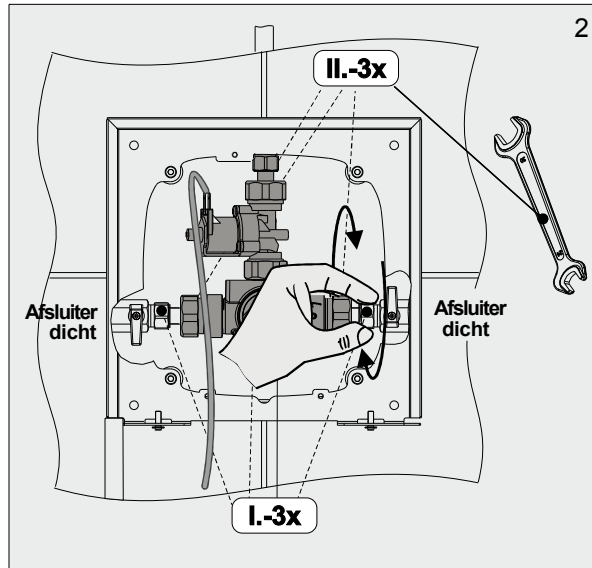
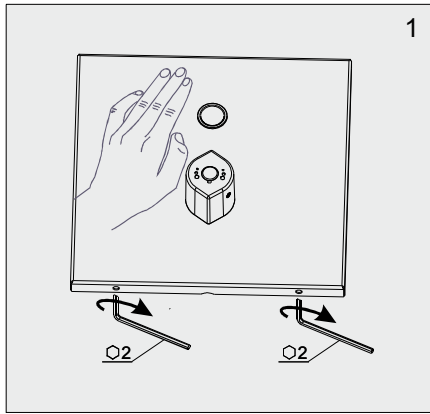

8. Thermische Desinfectie - Warmwaterleiding

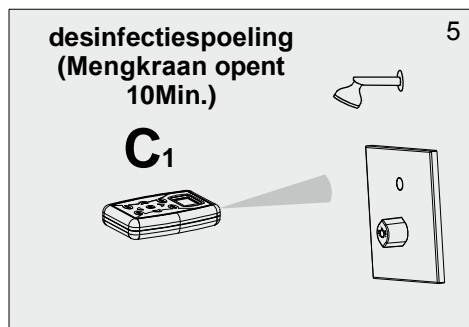
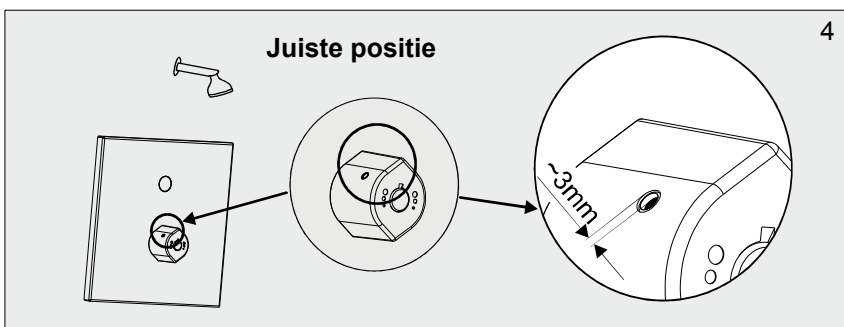
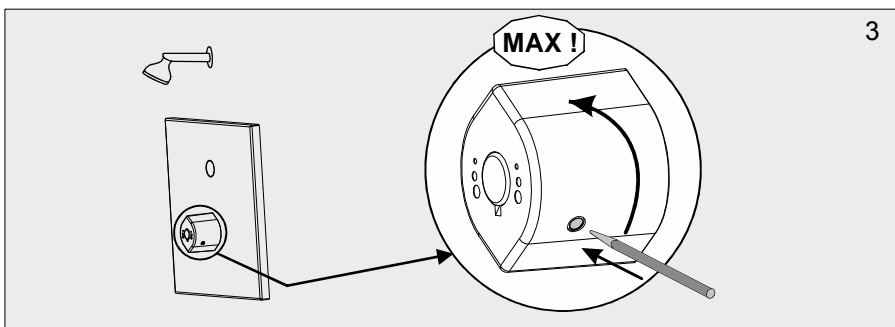
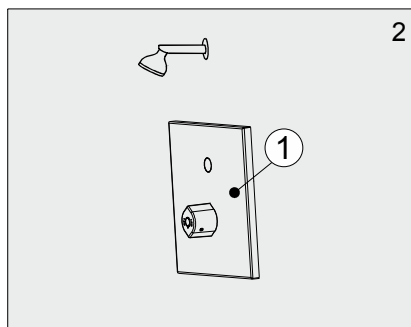
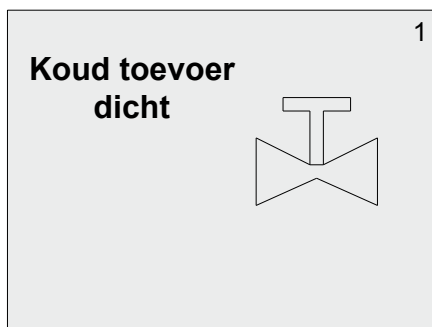

Desinfectie richtlijnen NL

Temperatuur T(°C)	Tijd t (min.)
70	5
65	10
60	∞



Waarschuwing! De thermische desinfectie van Rada Tec is geen volledig geautomatiseerd proces. Het wordt handmatig, via een programmeerset, geactiveerd door de beheerder/eindverantwoordelijke. Hierbij wordt de watertemperatuur verhoogd tot temperaturen waarbij geen gebruik van het tappunt gemaakt mag worden en waarbij verbranding en zelfs overlijden mogelijk is. Het is dan ook de verantwoordelijkheid van de beheerder/eindverantwoordelijke dat het thermisch desinfectie proces correct en veilig uitgevoerd wordt.

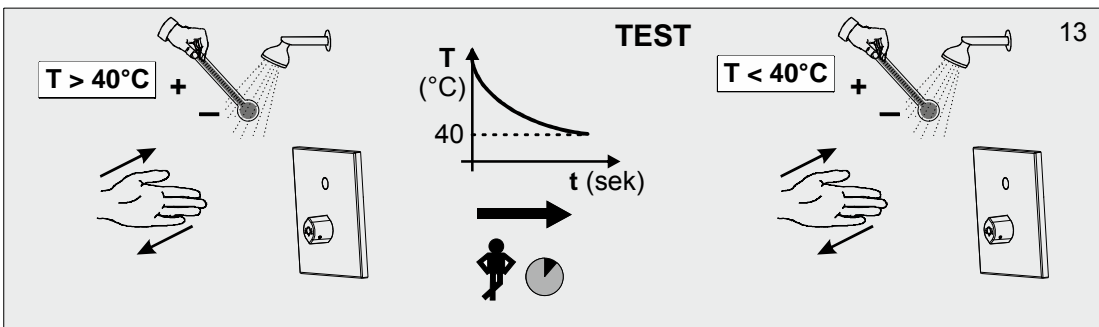
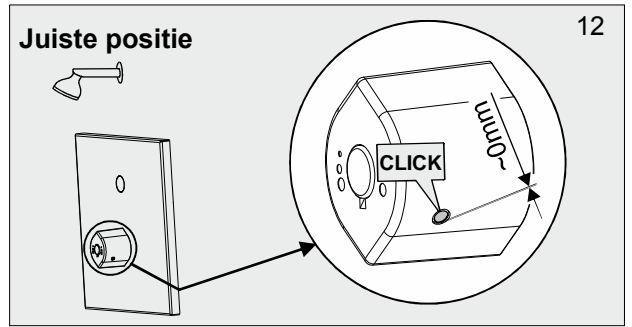
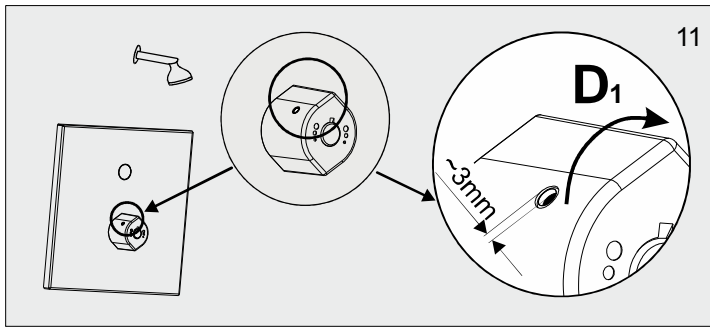
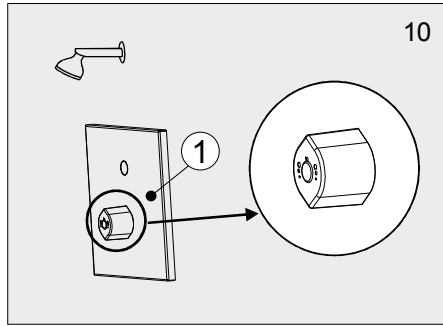
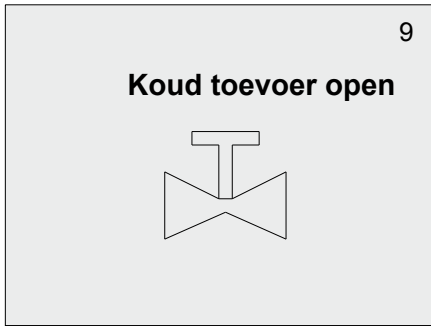

9. Storingen oplossen

Storing	Oorzaak	Oplossing
Er stroomt geen water	• Afsluiters dicht	Afsluiters openen
	• Batterij leeg	Batterij vervangen
	• Sensor defect	Neem contact op met Rada
LED blinkt	• Batterij leeg	Batterij vervangen
Er stroomt te weinig water	• Zeefilters verstopt	Zeefilters reinigen
Water stroomt continu	• Magneetventiel defect	Afsluiters dichtdraaien en contact opnemen met Rada

10. Belangrijke informatie

Batteriehouders en 6V Batterij worden meegeleverd.

Geen reinigingsmiddelen gebruiken die alcohol, ammoniak, zuur, zwavel, schuurmiddel of chloor bevatten.

11. Onderdelen

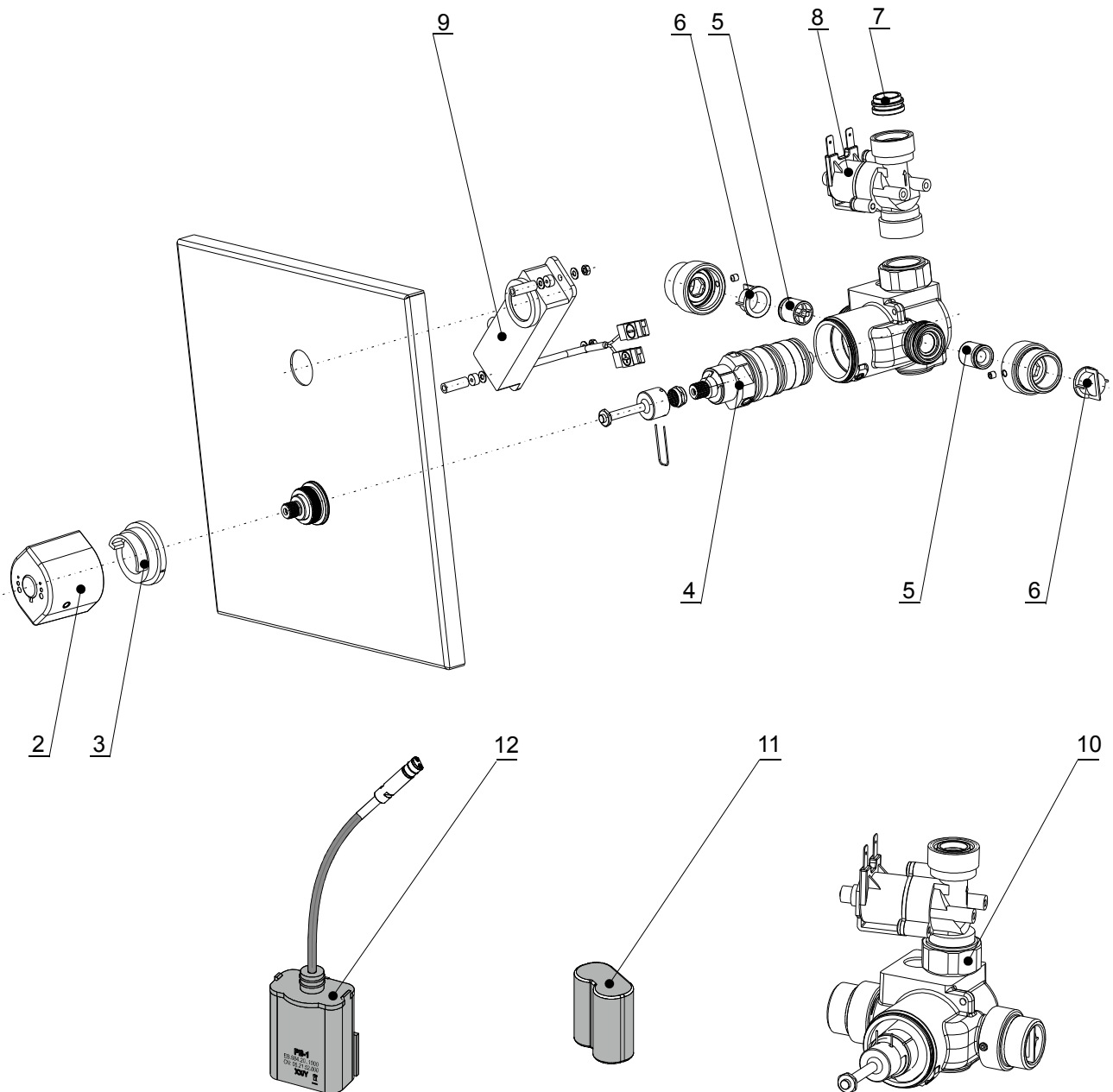

- | | |
|----------------------|---|
| 2. CN: 11.01.24.000 | Thermostaatknop |
| 3. CN: 04.16.03.000 | Gekartelde ring met aanslag |
| 4. CN: 04.15.83.000 | Thermostaatpatroon |
| 5. PLU 1/1737 | Keerklap |
| 6. PLU 1/14847 | Zeeffilter |
| 7. CN: 04.15.80.000 | Volumestroombegrenzer 12l/min. wordt niet meegeleverd |
| 8. PLU 1/5604 | Magneetventiel |
| 9. CN: 04.15.81.000 | Elektronica |
| 10. CN: 04.15.85.000 | Thermostaatblok met magneetventiel |
| 11. PLU 1/1721 | Batterij CR-P2 6V wordt meegeleverd |
| 12. CN: 06.21.52.000 | Batterijhouder PB-1 wordt meegeleverd |

KLANTENINFORMATIE

Kwaliteitsgarantie

Dit product heeft een wettelijke garantie die start op de aankoopdatum. Binnen de garantieperiode zullen materiaalgebreken kosteloos verholpen worden door reparatie of vervanging.

De garantie geldt onder de navolgende omstandigheden:

- Het product moet geïnstalleerd en onderhouden zijn volgens de algemene installatierichtlijnen en de richtlijnen in deze handleiding.
- Reparatie geschied enkel door ons of door ons daartoe aangewezen personen.
- Reparatie onder garantie verlengt de garantieperiode niet. De garantie op vervangen onderdelen eindigt op het einde van de originele garantieperiode
- Voor garantie op douchekoppen en andere consumentenartikelen hebben wij het recht om enkel reserve onderdelen te versturen.

De garantie geldt niet voor:

- De kosten van servicebezoeken voor fouten en storingen die niet als oorzaak het product hebben (bijvoorbeeld problemen en storingen door incorrect installeren, incorrect gebruik, gebrek aan onderhoud, kalk- en vuilafzettingen, vorstschade en vuil in (dichtzittende) zeeffilters) of waar geen fouten/ gebreken in het product gevonden kunnen worden.
- Problemen ontstaan door waterzijdige of elektrische problemen.
- De compensatie van het niet kunnen gebruiken van het product of daaraan verwante zaken.
- Storingen en fouten veroorzaakt doordat het product gerepareerd of aangepast is door niet door ons daartoe bevoegde personen.
- Routinematige onderhoud en/of te vervangen onderdelen in het kader van richtlijnen voor routinematig onderhoud.

Wat te doen bij een storing

Indien het product bij ingebruikname niet goed functioneert, neem dan contact op met uw installateur om te controleren of het product geïnstalleerd en ingeregeld is zoals aangegeven in de handleiding.

Indien dit het probleem niet oplost kunt u contact opnemen met Rada Sanitairtechniek B.V.

Indien de prestaties van het product verminderen, controleer dan aan de hand van deze handleiding of onderhoud nodig is. Neem contact met ons op voor advies.

Rada Klantenondersteuning

Service helpdesk

Onze commercieel technische mensen op kantoor kunnen u ondersteunen met advies over storingen, onderdelen, accessoires of een bezoek van onze servicedienst. Zorg dat u productnaam en type, evenals aankoopdatum bij de hand hebt.

Onderdelen en Accessoires

Wij hebben onderdelen en accessoires voor onze producten op voorraad ter ondersteuning gedurende de levensduur van het product.

Servicedienst

Wij bieden u de mogelijkheid het onderhoud en reparaties uit te laten voeren door onze eigen Rada servicedienst.

Service contracten

Periodiek onderhoud van onze producten is essentieel voor blijvend goede prestaties en veiligheid.

Wij bieden u de mogelijkheid het jaarlijks onderhoud aan de Rada producten uit te laten voeren door onze eigen Rada servicedienst.

Neem contact op met:

Rada Sanitairtechniek BV
Anthonie Fokkerstraat 81
3772 MP Barneveld

T. +31 342 41 40 88

E. info@rada-nl.com

W. www.radacontrols.com

Rada is een geregistreerd handelsmerk van Kohler Mira Limited. Wij behouden ons het recht voor om producten te wijzigen zonder kennisgeving vooraf.



FM 14648

